



**AKPIL®**  
1975

Gamybos – Paslaugų – Prekybos įmonė „AKPIL®“  
39-220 Pilzno, ul. Witosa 11,21  
Tel./faksas: (+48)14 6722550,  
tel. (+48) 14 6722551  
<http://www.akpil.pl>  
el. paštas: [akpil@akpil.pl](mailto:akpil@akpil.pl)

# VAGOTUVAS - RAVĖTUVAS „PIEL”

PIEL3; PIEL5; PIEL7



Aptarnavimo instrukcija, garantinis lapas, atitikties deklaracija,  
Instrukcija lietuvių kalba

2014 metai



## TURINYS

INFORMACINIAI-ĮSPĖJAMIEJI ŽENKLAI.....	2
ĮVADAS.....	3
I. SAUGAUS DARBO TAISYKLĖS.....	3
II. BENDRA INFORMACIJA.....	4
1. Pristatymo būdas.....	4
2. Garantiniai reikalavimai.....	4
III. APTARNAVIMO INSTRUKCIJA.....	5
1. Ravėtuvo paskirtis.....	5
2. Konstrukcija ir veikimo principas.....	5
3. Techninė ir prekybinė charakteristika.....	5
4. Teisingo naudojimo ir techninio aptarnavimo pagrindai.....	6
4.1. Traktoriaus paruošimas darbui su ravėtuvu.....	6
4.2. Vagotuvo - ravėtuvo paruošimas darbui.....	7
4.3. Darbas su ravėtuvu.....	7
4.4. Vagotuvo - ravėtuvo nustatymas ir reguliavimas.....	7
4.5. Ravėtuvo transportavimas.....	8
5. Tepimas.....	8
6. Ravėtuvo techninė priežiūra ir laikymas.....	8
6.1 Išardymas ir sunaikinimas.....	10
7. PAVOJAI.....	10
8. DALIŲ KATALOGAS.....	10
Padargo perdavimo protokolas.....	16
ATITIKTIES DEKLARACIJA.....	17
GARANTINIS LAPAS.....	18
Bendri garantinio aptarnavimo pagrindai.....	19

**Įmonė pasilieka sau teisę daryti konstrukcijos, technologinius bei įrangos pakeitimus, kurie bus nuolat įtraukiami į instrukciją.**

## INFORMACINIAI-ISPĖJAMIEJI ŽENKLAI.

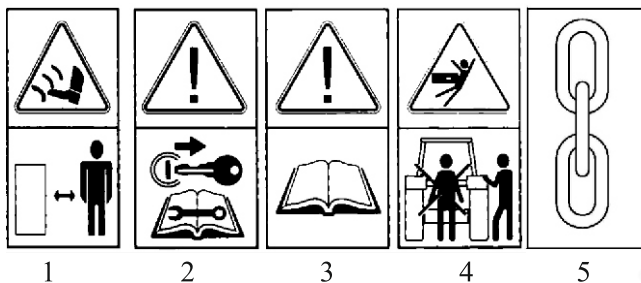

Ženklo Nr.	Simbolio (ženklų) reikšmė	Buvimo vieta ant padargo
1	Laikykitės saugaus atstumo nuo padargo	Ant rėmo iš abiejų pusių
2	Prieš pradėdami aptarnavimo ar remonto veiksmus išjunkite variklį ir ištraukite raktelį iš spynelės.	Ant rėmo iš abiejų pusių
3	Perskaitykite aptarnavimo instrukciją	Ant rėmo iš abiejų pusių
4	Neužimkite vietos prie keltuvažiuojuočių keltuvažiuojo valdymo metu	Ant prikabinimo mechanizmo
5	Stropų uždėjimo vietos žymėjimas	Ant prikabinimo mechanizmo ir ant rėmo.

**⚠ DĖMESIO!** Ravėtuvo naudotojas per visą naudojimo laikotarpį turi sekti, kad perspėjimo ženklai ir užrašai esantys ant padargo būtų įskaitomi. Jų sugadinimo ar sunaikinimo atveju juos reikia atnaujinti arba pakeisti naujais. Lipdukus su ženklais galima įsigyti pas padargo gamintoją.



## ĮVADAS.

### 1. Perskaitykite aptarnavimo instrukcija.

Prieš pradėdamas dirbti pirkėjas privalo susipažinti su šia instrukcija, kuri skaidriai atsako į visus klausimus, susijusius su tinkamu padargo naudojimu bei aptarnavimu.





Naudojimo ir aptarnavimo instrukcija yra skirta padargo vartotojui siekiant jį supažindinti su:

- padargo konstrukcija,
- teisinga eksploatacija,
- saugaus darbo instrukcijomis.

Jeigu šioje instrukcijoje esanti informacija yra nesuprantama prašome susisiekti su pardavėju arba gamintoju.

### 2. Vagotuvo - ravėtuvo identifikacija.

Padargo gamintojo pavadinimas ir adresas, simbolis, pagaminimo metai ir gamyklinis numeris yra informacinėje lentelėje priklijuotoje prie rėmo.

			
POLAND 39-220 PILZNO, ul.Witosa 21 tel.fax tel.+48(14)6722-550 ,e-mail:akpil@akpil.pl, www.akpil.pl			
Symbol/ Wariant/ Wersja	<b>PIEL3</b>	Weight Masa	<b>100</b> kg
Prod.date Data prod.	<b>2011</b>	Load Nacisk	<b>NA/ND</b> kN
Serial NO Nr fabr.	<b>41</b>	QC KJ	
			

Pav. Informacinės lentelės pavyzdys

## I. SAUGAUS DARBO TAISYKLĖS.

Agregatą (traktorių-ravėtuvą) aptarnauti turi asmenys susipažinę su šia instrukcija ir besilaikantys ypatingo atsargumo priemonių, o būtent:

- ravėtuvą prie traktoriaus galima kabinti tik po to, kai įvykdysite skyriaus „Teisingo naudojimo ir techninio aptarnavimo taisyklės“ 4.1 ir 4.2 punktų reikalavimus,
- ravėtuvą kelti ir nuleisti reikia tolygiai be smūgių,
- draudžiama pajudėti iš vietos ir apsisukinėti su nuleistu ravėtuvu, o ypač su nuleistu į dirvą,
- apsisukdami būkite ypatingai atsargūs jei netoliese yra žmonės ar daiktai,
- ravėtuvą reikia nuleisti kai išlipate iš traktoriaus ir kai traktorius stovi,
- draudžiama būti tarp traktoriaus ir prikabinto padargo kai traktoriaus variklis yra užvestas;
- ravėtuvo darbo metu draudžiama ant jo dėti papildomą apkrovą,
- ravėtuvo tepimo, valymo ir aptarnavimo darbus atlikite kai jis yra nuleistas, o traktoriaus variklis išjungtas,
- noragus keiskite tik pagal p. 4.5 „Teisingo naudojimo ir techninio aptarnavimo pagrindai“ nurodymus,
- pertraukos metu ravėtuvą nuleiskite ant pagrindo ir išjunkite traktoriaus variklį,
- transportavimo metu ravėtuvą pakelkite į transportavimo padėtį,
- traktoriaus su pakabintu ravėtuvu važiavimo greitis neturi viršyti 20 km/h lygiais keliais, 10

km/h grįstais keliais ir 5 km/h laukų keliais,

- ravėtuvo sujungimų su traktoriaus fiksavimui naudokite tipinius kaiščius,
- važiuojant viešaisiais keliais be kelių eismo taisyklių reikalaujamo įspėjamojo ženklavimo bei apšvietimo gresia autoįvykiu,
- važiuojant viešaisiais keliais ant ravėtuvo turi būti sumontuota perspėjimo lentelė su raudona šviesa bei lentelė žyminti lėtai judančias transporto priemones.

Pakabinamo ravėtuvo gamintojas už papildomą mokėstį – pirkėjo pageidavimu – pristatys kilnojamus perspėjimo įrenginius atitinkančius taisyklių reikalavimus.

**Jeigu jūs turimas padargas neturi tokio perspėjamojo įrenginio, įsigykite jį kartu su ravėtuvu.**



### **DĖMESIO!**

Visų į agregato sudėtį (traktorių + ravėtuvą) įeinančių strypų fiksavimui naudokite tipinius fiksatorelius-kaiščius. Draudžiama naudoti kitokius fiksatorelius, tokius kaip varžtai, strypai, vielos ir pan., kurie darbo ar transportavimo metu gali būti nupjauti arba iškristi, ir tokiu būdu gali tapti traktoriaus ir ravėtuvo sugadinimo priežastimi, o taip pat sukelti pavojų kitiems kelių eismo dalyviams.

## **II. BENDRA INFORMACIJA.**

### **1. Pristatymo būdas.**

Gamintojas išsiunčia ravėtuvą pilnai surinktą ir paruoštą naudojimui. **Pirkėjas savo ruožtu, prieš pasiimdamas, turi patikrinti ravėtuvo techninę būklę.**

### **2. Garantiniai reikalavimai.**

2.1. Naudotoju laikomas fizinis arba juridinis asmuo įsigijantis žemės ūkio padargą, pardavėju – prekybos įmonė pristatanti įrangą naudotojui, o gamintoju – žemės ūkio padargą pagaminusi įmonė.

2.2. Garantija apima įrenginio defektus atsiradusius dėl gamintojo kaltės dėl medžiagos defekto, blogo apdirbimo ar sumontavimo.

2.3. Garantijos rėmuose gamintojas arba jo įgaliota įmonė pretenzijos pripažinimo atveju privalo:

- nemokamai sutaisyti įrangą su garantiniu gedimu,
- pilnai pakeisti įrangą;
- nemokamai pristatyti naudotojui naujas, tinkamai pagamintas dalis,
- padengti remonto ir transportavimo išlaidas.

2.4. Garantija taikoma visiems įrangos elementams, atsarginėms bei keičiamoms dalims nepriklausomai nuo to ar gamintojas pagamino juos savo įmonėje ar gavo kooperacijos pagrindu.

2.5. Garantija netaikoma toms dalims, kurių normalus fizinis nusidėvėjimas įvyksta anksčiau nei baigiasi garantinis laikotarpis.

2.6. Garantija žemės ūkio įrangos naudotojui suteikiama 24 mėnesių laikotarpiui skaičiuojant nuo įrangos įsigijimo datos.

2.7. Naudotojas apie garantinį gedimą turi pranešti nedelsiant, per 14 dienų nuo gedimo atsiradimo.

2.8. Gamintojas turi teisę nepripažinti garantinio gedimo, jei garantinio laikotarpio metu ravėtuvas buvo eksploatuojamas ne pagal aptarnavimo instrukciją arba jei be jo žinios buvo atlikti kokie nors techniniai pakeitimai ar remontai, arba žemės ūkio technika buvo netinkamai laikoma ar prižiūrima (ne pagal aptarnavimo ir naudojimo instrukciją).

2.9. Pagrindu atlikti garantinį remontą yra garantinis talonas su nurodyta jame įrangos įsigijimo data.

2.10. Tuo atveju, jeigu pardavėjas nepateikia naudojimo ir aptarnavimo instrukcijos, dalių

katalogo ar garantinio lapo ar netinkamai jį užpildo, yra materialiai atsakingas už visas papildomas išlaidas, kurias patyrė naudotojas garantinio laikotarpio metu.

- 2.11. Garantinis lapas taikomas išskirtinai tam ravėtuvui, prie kurio buvo pridėtas pardavimo metu.
- 2.12. Jeigu garantinį aptarnavimą atlieka gamintojo vardu įgaliotas atstovas – pardavėjas privalo įrašyti į garantinį lapą to atstovo adresą.
- 2.13. Garantines pretenzijas gali priimti remonto dirbtuvės to gamintojo vardu, kurio buvo įgaliotos atlikti garantinį remontą. Naudotojas turi teisę garantinę pretenziją pareikšti tiesiogiai gamintojui ar pardavėjui.
- 2.14. Jeigu atsiranda smulkūs gedimai, kuriuos galima greitai pašalinti pakeičiant dalis ar mazgus, naudotojas, pateikęs sugedusias dalis, nemokamai gauna naujas reikiamas dalis iš gamintojo atstovo, jei gedimas pripažįstamas garantiniu.
- 2.15. Jeigu naudotojas mano, kad neigiamas sprendimas dėl jo pateiktos problemos yra netinkamas, jis gali kreiptis į pardavėją reikalaujamas iš naujo išnagrinėti klausimą dalyvaujant specialistui.

### III. APTARNAVIMO INSTRUKCIJA.

#### 1. Vagotuvo - ravėtuvo paskirtis.

Pakabinami „PIEL“ serijos vagotuvai - ravėtuvai skirti atlikti tarp plyšių priežiūros darbus apdirbamuose žemės ūkio laukuose (pasvirimas iki 8°) išilgai ir skersai pasvirimo (šlaito). Ravėtuvai skirti dirbti su 18 ÷ 48 kW galingumo traktoriais. pvz. URSUS C330, C360, C385, MF-235.

#### NETINKAMAS PANAUDOJIMAS

**Bet koks kitoks padargo panaudojimas, pvz.: žmonių, gyvūnų ar kitokių krovinių pervežimas, panaudojimas kaip traukimo, parėmimo ar kėlimo priemonė bei darbų vykdymas kitose nei dirbami laukai vietose – yra draudžiamas ir sąlygoja garantijos praradimą.**

#### 2. Konstrukcija ir veikimo principas.

Ravėtuvą sudaro rėmas su prikabinimo mechanizmu, pagrindinė skersinė sija bei ant jos pakabintos darbinės sijos su plūgeliais (kauptuvais) bei papildoma įranga (priklausomai nuo versijos).

Rėmas yra suvirintas agregatas. Prie rėmo yra pritvirtintas prikabinimo mechanizmas, skirtas prikabinti ravėtuvą prie traktoriaus hidraulinio keltuvo.

#### 3. Techninė ir prekybinė charakteristika.

Pagrindiniai techniniai ir prekybiniai duomenys pateikti šioje lentelėje.

Lentelė 1.

Parametrai	Matavimo vnt.	Ravėtuvo simbolis		
		PIEL3	PIEL5	PIEL7
Ravėtuvo tipas	-	3 sekcijų	5- sekcijų	7- sekcijų
Sekcijų skaičius	vnt.	3	5	7
Kauptuvų skaičius	vnt.	3	5	7
Ravėtuvų skaičius	vnt.	6+3	10+5	14+7
Apdirbamų tarp plyšių plotis	cm	62,5 67,5	62,5 67,5	62,5 67,5
Darbinis greitis	km/h	4-6	4-6	4-6
Transportavimo greitis maks.	km/h	20	20	20

Galios poreikis apie	(AG)	25	45	65
Darbinis gylis	mm	70-100	70-100	70-100
Ilgis	mm	1015	1015	1015
Plotis	mm	1700	3200	4600
Aukštis	mm	1060	1060	1060
Masė su plūgeliais	kg	100	170	260
Triukšmo lygis		Mažesnis nei traktoriaus keliamas triukšmas		

Kadangi firmos AKPIL politika sąlygoja nuolatinį savo gaminių tobulinimą, padargo duomenys bei versija gali skirtis nuo pateiktų šioje instrukcijoje. Matmenys pateikiami apytiksliai, o duomenys susiję su agregatų svoriu paprastai atitinka bazines jų versijas ir gali nesutapti su tikromis masėmis.

## 4. Teisingo naudojimo ir techninio aptarnavimo pagrindai.

### 4.1. Traktoriaus paruošimas darbui su ravėtuvu.

Prieš pakabinant ravėtuvą susipažinkite su traktoriaus naudojimo ir aptarnavimo instrukcija ir pirmiausia su skyriumi apie padargų prikabinimą ant traktoriaus tritaškio pakabinimo mechanizmo (TPM).

#### Ašių apkrova

**Padargo pakabinimas ant priekinio ar galinio tritaškio pakabinimo mechanizmo negali sąlygoti leistinos bendros masės, leistinos ašių apkrovos bei padangų keliamosios galios viršijimo.**

Priekinė traktoriaus ašis visada turi būti apkrauta ne mažiau nei 20% traktoriaus neto masės. Minimalaus priekinio balasto apskaičiavimo būdas bei galinės ašies apkrovos padidinimas:

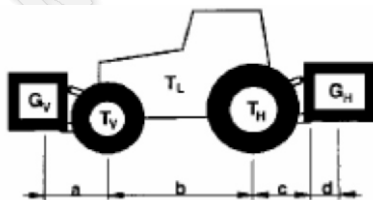

GV – priekinio padargo masė

TV – priekinės traktoriaus ašies apkrova be pakabinto padargo

TL – traktoriaus masė be pakabintų padargų

TH – galinės traktoriaus ašies apkrova be pakabinto padargo

GH – traktoriaus gale pakabinto padargo masė

a – traktoriaus priekyje pakabinto padargo svorio centro nuotolis nuo priekinės ašies.

b – tarpas tarp ašių

c+d – traktoriaus gale pakabinto padargo svorio centro nuotolis nuo galinės ašies.

**Minimalaus priekinio svorio masės  $G_{Vmin}$  apskaičiavimas:**

$$G_{V \min} = \frac{G_H \cdot (c + d) - T_V \cdot b + 0,2 \cdot T_L \cdot b}{a + b}$$

**Galinės ašies apkrovos padidėjimo apskaičiavimas:**

$$G_H + \frac{G_H \cdot (c + d)}{b}$$

**NETINKAMAS PANAUDOJIMAS:**

Draudžiama ravėtuvą panaudoti kitiems tikslams, nei jis buvo sukonstruotas.

Draudžiama:

- Pervežti ant ravėtuvo rėmo prekes, žmones ar gyvūnus.
- Naudoti padargo elementus kitiems tikslams nei traktoriuje, kuriems jie buvo sukonstruoti.
- Dirbti kitose nei dirbami laukai vietovėse.
- Naudoti padargą kaip atraminį ar keliamąjį elementą.

## **4.2. Vagotuvo - ravėtuvo paruošimas darbui.**

Prieš pradėdant darbą patikrinkite padargo techninę būklę:

- norago,
- verstuvo,
- rėmo,
- bei kitų papildomai pasirenkamų ravėtuvo mazgų, jei tokie yra.

Nustatę pažeidimus arba nusidėvėjimą, kurie mažina padargo darbo kokybę pakeiskite darbinės dalis naujomis arba restauruotomis. Nusidėvėjusia dalimi laikoma dalis, kurios kažkuris gabaritinis matmuo pasikeitė 20%, arba jos forma yra deformuota.

Be to atlikite šiuos veiksmus:

- patikrinkite varžtinius ravėtuvo sujungimus, nustačius atsilaisvinimą užveržkite veržles ir varžtus,
- ravėtuvą sutepkite pagal reikalavimus,
- patikrinti ar kopijuojantys ratukai sukasi laisvai ir neužsikerta.

## **4.3. Darbas su ravėtuvu.**

Po pirminio suregulavimo ravėtuvą reikia tiksliai sureguliuoti darbo metu.

Nsureguliuotas ravėtuvas gali sąlygoti plūgų korpusų darbo gylio skirtumus.

Teisingai pakabintas ir sureguliuotas ravėtuvas darbo metu turi judėti tiesiai paskui traktorių ir laikytis tokioje padėtyje, kad vagos būtų vienodo pločio, o plūgo korpusai dirbtų vienodame gylyje. Dirbant su ravėtuvu venkite staigių trūkčiojimų. Negalima pajudėti iš vietos arba apsisukinėti su plūgais nuleistais į žemę.

**Apsisukinėkite tolygiai su pakeltu į transportavimo padėtį ravėtuvu.**

Kad išvengtumėt ravėtuvo darbinį mechanizmų užsikisimo, prieš pradėdami darbą pašalinkite nuo lauko pernelyg ilgus augalų liekanas.

## **4.4. Vagotuvo - ravėtuvo nustatymas ir reguliavimas.**

Ant traktoriaus hidraulinio keltuvo pakabintą vagotuvą-ravėtuvą reikia kruopščiai sureguliuoti, ypatingą dėmesį skiriant tinkamam jo horizontalaus lygio nustatymui. Gerai nustatyti horizontalų lygį galima pastatant traktorių su pakabintu ant hidraulinio keltuvo padargu ant kiek tai įmanoma lygaus paviršiaus. Teisingai nustačius vagotuvo-ravėtuvo horizontalų lygį jo horizontali darbinė plokštuma turi būti lygiagreti vietai. Netinkamai nustačius horizontalų vagotuvo-ravėtuvo lygį jo darbinės dalys nevienodai panyra į žemę. Taip nustatytas padargas blogai atlieka darbą, nes atskiri darbiniai elementai neišpūreną dirvos iki reikiamo gylio. Teisingai sureguliuotas vagotuvą-ravėtuvą turi būti viršutiniu traktoriaus sujungimo kabliu išlygintas horizontaliai išilgine kryptimi bei dešine traktoriaus pakaba skersine kryptimi.

## 4.5. Vagotuvo - ravėtuvo transportavimas

Kelių eismo saugumas ir privalomos taisyklės reikalauja, kad važiuojant viešaisiais keliais transporto priemonė, kurią sudaro žemės ūkio traktorius ir prikabinatas prie jo žemės ūkio padargas (ravėtuvas), atitiktų to tipo transporto priemonėms keliamus reikalavimus.

Ravėtuvas (pakabinamas ant traktoriaus TPM) turi vietas perspėjimo įrenginių tvirtinimui ir laikiklį lentelėi išskiriančiai lėtai judančią transporto priemonę.

Ravėtuvo gamintojas už papildomą mokesį – pirkėjo pageidavimu – pristatys kilnojamus perspėjimo įrenginius atitinkančius taisyklių reikalavimus.

Kilnojamus perspėjimo įrenginius, kuriuos turi turėti vagotuvus judėdamas viešaisiais keliais, sudaro perspėjimo lentelė ir ant jos sumontuotas raudonas žibintas. Lėtai judančių transporto priemonių skiriamąją lentelę (jeinančią į traktoriaus įrangą) reikia perdėti iš traktoriaus į laikiklį esantį ant ravėtuvo.

**Jeigu jūs turite padargas neturintis tokio perspėjimo įrenginio, išsiskykite jį kartu su ravėtuvu.**

Be to, siekiant pritaikyti ravėtuvą transportavimui viešaisiais keliais ir užtikrinti saugumą reikia:

- skersinio reguliavimo varžtu nustatyti ravėtuvą taip, kad po pakabinimo ant traktoriaus jis neišsikištų už šoninių traktoriaus gabaritų,
- manevravimo metu ypatingą dėmesį skirti laisvai vietai aplink agregatą (traktorius su ravėtuvu),
- laikytis saugaus važiavimo greičio reikalavimų – neviršyti 20 km/h greičio (tarp kita ko ravėtuvo pakabinimas ant tritaškio prikabinimo mechanizmo (TPM) gali ženkliai paveikti jo valdomumą).



### **Dėmesio!**

**Ant traktoriaus pakabinti 5 ir 7 sekcijų ravėtuvai (PIEL 5 ir PIEL 7) yra mašinos viršijančios kelių eismo taisyklėmis nustatytus gabaritus.**

**Jų plotis ženkliai viršija leistiną viešaisiais keliais judančių transporto priemonių plotį. Ravėtuvą į apdirbamą lauką reikia transportuoti priekaboje arba kita transporto priemone taip, kad ravėtuvo kraštai neišsikištų už priekabos gabaritų.**

## 5. Tepimas.

Atraminio rato ir reguliavimo varžtų tepimui naudokite kietą mineralinį tepalą. Draudžiama naudoti augalinės ar gyvulinės kilmės tepalus.

## 6. Vagotuvo - ravėtuvo techninė priežiūra ir laikymas.

**Kiekvieną kartą prieš išvažiuojant į laukus, o taip pat po darbo patikrinkite bendrą padargo būklę.**

Baigus darbą nuo ravėtuvo nuvalykite žemes, apžiūrėkite sujungimus ir ašmenis, apsaugokite paviršius kurie yra nedažyti ir nesutepti. Nusidėvėjusias arba pažeistas dalis pakeiskite naujomis arba restauruotomis.

Ravėtuvą reikia laikyti pastogėse, o nesant tokios galimybės – bent jau ant kieto pagrindo.

Pasibaigus darbo sezonui ravėtuvą kruopščiai nuvalykite, o plūgų korpusų, juostinių pjautuvų, atpjovimo disko bei ravėtuvo pakabinimui skirtus kaklelio darbinus paviršius nuplaukite žibalu ir po to apsaugokite nuo korozijos, sutepdami teptuku iki 60 °C pašildytu antikoroziniu tepalu.

Be to, atlikus pirminį valymą, sutepti ravėtuvą vietoje nurodytose 5 skyriuje „Tepimas“.

Jeigu nenaudojamas ravėtuvas turi likti už pastato ribų, tepimą reikia kartoti periodiškai, kai lietus nuplauna tepalą.

Vietinius dažų dangos pažeidimus nudažykite pakartotinai.

Remonto, techninės priežiūros bei valymo darbus vykdykite kai yra išjungta pavara ir išjungtas traktoriaus variklis. Ištraukite užvedimo raktelį.

- Ravėtuvo užsikišimo atveju atlikite šiuos veiksmus:
- Pakelkite ravėtuvą į transportavimo padėtį ir vėl nuleiskite jį ant žemės.
- Išjunkite traktoriaus variklį, išimkite užvedimo raktelį bei užtraukite rankinį stabdį.
- Pradėkite šalinti užsikišimą ir būkite labai atsargūs.

Veržles ir varžtus tikrinkite reguliariai jų buvimo vietoje ir užveržkite. Keisdami varžtus ir veržles atkreipkite dėmesį į tai, kad panaudotumėte atitinkamas tos pačios ar aukštesnės kokybės dalis. Aukštesnės kokybės klasės varžtus ir veržles užveržkite tuo pačiu sukimo momentu, kaip ir anksčiau naudotus.

Išitikinkite, kad naudojami varžtai yra tinkami, o jų sriegiai nėra purvini, tai apsaugo nuo pažeidimo užveržiant.

Užveržimo momentai pateikti 3 lentelėje.

Varžto atsparumas yra išspausstas ant varžto galvutės.

A – sriegio dydis

SW – rakto plotis (mm)

MA – užveržimo momentas (Nm)

### Užveržimo momentai

Lentelė 3

		Atsparumo rodiklis			
A	SW	6.8	8.8	10.9	12.9
		MA(Nm)			
M5	8	4,5	5,9	8,7	10,0
M6	10	7,6	10	15	18
M8	13	18	25	36	43
M10	17	37	49	72	84
M12	19	64	85	125	145
M14	22	100	135	200	235
M16	24	160	210	310	365
M18	27	220	300	430	500
M20	30	310	425	610	710
M22	32	425	580	820	960
M24	36	535	730	1050	1220
M27	41	640	870	1210	1440
M30	46	755	1010	1420	1690
M33	51	870	1160	1590	1890
M36	56	980	1290	1790	2020

Keisdami naudokite atitinkamus įrankius ir dėvėkite pirštines.

Atsarginės dalys turi atitikti gamintojo nustatytus techninius reikalavimus.

Firma AKPIL nuolatos dirba tobulindama savo gaminius.

Dėl to pasiliegame sau teisę daryti šios instrukcijos nuotraukų ir aprašymų pakeitimus.

Šiuo požiūriu Jūs negalite reikalauti pakeitimų jau pristatytuose padarguose.

**Jeigu iškyla klausimų dėl naudojimosi šia žemės ūkio technika, prašome susisiekti su pardavėju arba gamintoju.**



## 6.1 Išardymas ir sunaikinimas.

Padargo išardymo ir sunaikinimo metu reikia laikytis šių taisyklių:

- Plienines dalis surinkite ir surūšiuokite vienoje vietoje, nereikalingas ir netinkamas naudoti atidėkite į supirkimo punktą.
- Plastikines dalis sukauptkite atskirai, kad galėtumėt jas atiduoti pakartotinam perdirbimui.
- Gumines dalis sukauptkite atskirai, kad galėtumėt jas atiduoti pakartotinam perdirbimui.
- Plastikinių ir guminių dalių nedeginkite.

## 7. PAVOJAI.

### Pavojų apibūdinimas.

Nepaisant to, kad gamintojas prisiima atsakomybę dėl ravėtuvų „PIEL“ konstrukcijos ir ženklinimo siekiant išvengti pavojų darbo metu, o taip pat jas aptarnaujant ir konservuojant, tačiau kai kurių pavojų išvengti neįmanoma.

Pavojai atsiranda dėl klaidingo arba netinkamo padargą aptarnaujančio asmens elgesio.

Didžiausias pavojus kyla atliekant šiuos draudžiamus veiksmus:

- kai kauptuvus aptarnauja nepilnamečiai asmenys o taip pat asmenys nesusipažinę su aptarnavimo instrukcija arba neturintys teisės vairuoti žemės ūkio traktorius;
- kai ravėtuvus aptarnauja neblaivūs ar kitokių svaiginančių priemonių paveikti asmenys;
- kai darbai atliekami po pakeltais ir neparemtais padargo mechanizmais;
- kai lipama ant padargo darbo ir stovėjimo metu;
- kai asmenys būna tarp ravėtuvo ir traktoriaus veikiant varikliui;
- kai padargo aptarnavimo ir reguliavimo veiksmai atliekami esant užvestam varikliui.

### Pavojų įvertinimas.

Jei laikysitės tokių nurodymų kaip:

- įdėmiai skaitykite aptarnavimo instrukciją;
- draudimas asmenims būti ant padargo darbo ir transportavimo metu, draudimas asmenims būti tarp padargo ir traktoriaus veikiant varikliui;
- draudimas kišti rankas į neprieinamas ir draudžiamas vietas;
- reguliuokite ravėtuvo darbą tik kai traktoriaus variklis yra išjungtas;
- padargą techninį aptarnavimą ir remontą turi atlikti tik atitinkamai apmokyti asmenys;
- padargą aptarnauti gali asmenys, kurie turi teisę vairuoti žemės ūkio traktorius ir kurie yra susipažinę su aptarnavimo instrukcija;
- apsaugokite padargą nuo vaikų, gali būti išvengta kitų pavojų ir galima naudoti PIEL serijos ravėtuvus be pavojaus žmonėms ir aplinkai.



**DĖMESIO!**

**Pavojai gresia tik tuo atveju, kai nesilaikoma rekomendacijų ir nurodymų.**

## 8. DALIŲ KATALOGAS.

1. Informacija apie naudojimosi katalogu taisykles.

Katalogu reikia naudotis tokiu būdu;

- nustatykite minimos dalies priklausomybę atitinkamam montažiniam mazgui;
- raskite atitinkamą montažinę lentelę;
- raskite reikiamą dalį montažinėje lentelėje ir vadovaudamiesi nuorodos numeriu raskite dalies numerį;



- sujungimo elementus, jeigu nenurodyta kitaip, naudokite ne mažesnės kaip 8.8 klasės su Fe/Zn5 danga pagal PN-85/M-82054.

## 2. Dalių užsakymo būdas

Užsakyme kiekvieną kartą reikia nurodyti:

- užsakančiojo adresą;
- tikslų išsiuntimo adresą (buvimo vietą arba pasiėmimo būdą);
- padargo gamyklinį numerį ir pagaminimo metus (pagal lentelę ant padargo);
- tikslų atsarginės dalies pavadinimą;
- katalogo numerį arba normos numerį;
- atsarginių dalių vienetų skaičių;
- apmokėjimo sąlygas.

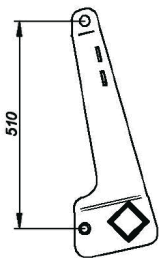

*L=1700 mm - 3 sekcije*  
*L=3200 mm - 5 sekcij*  
*L=4700 mm - 7 sekcij*

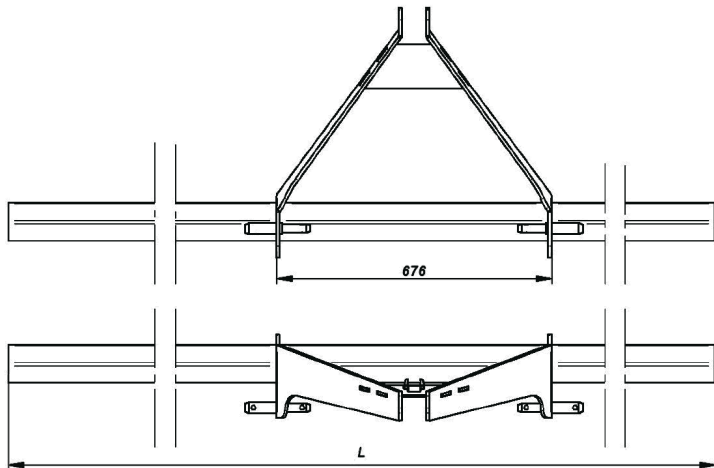

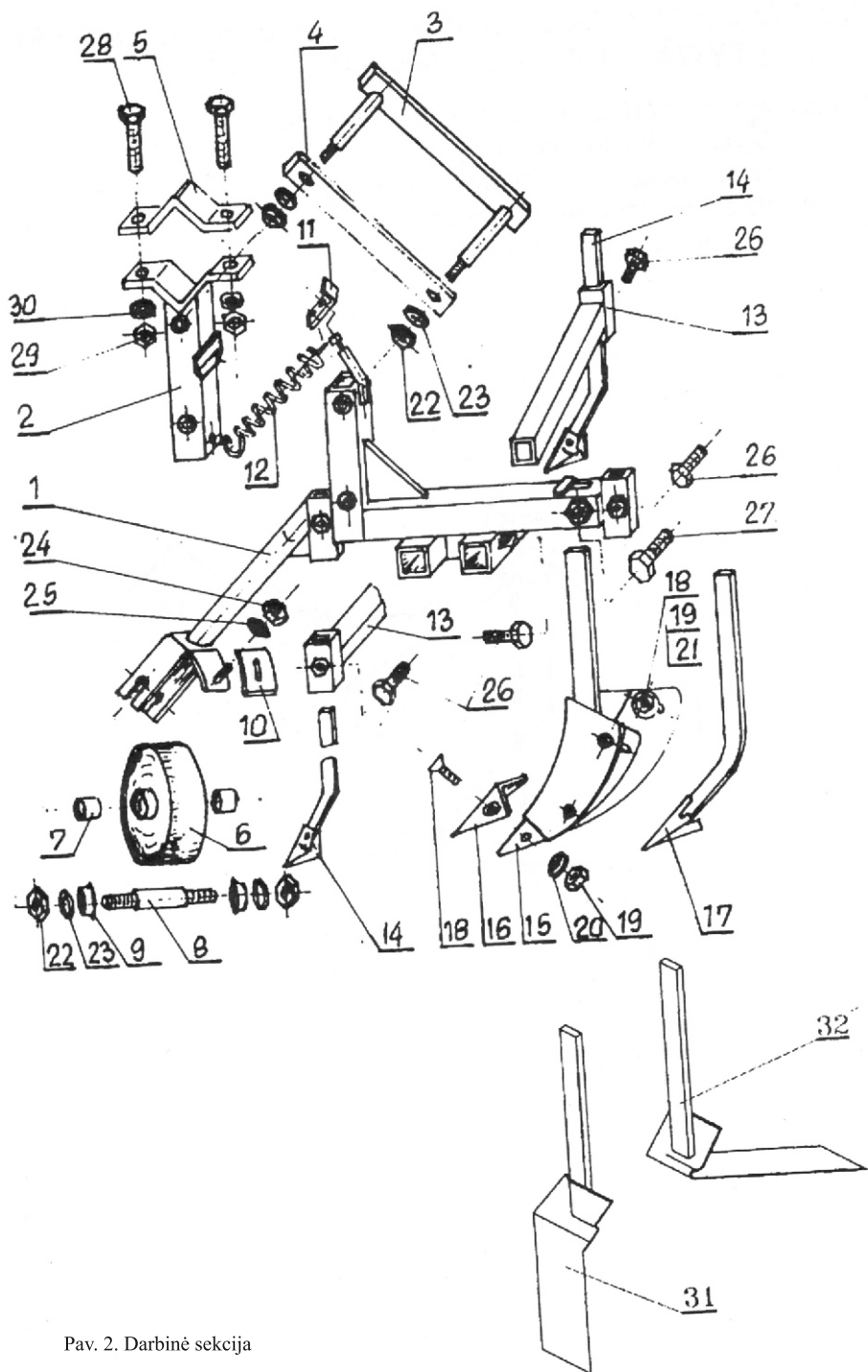

Pav. 2. Darbinė sekcija

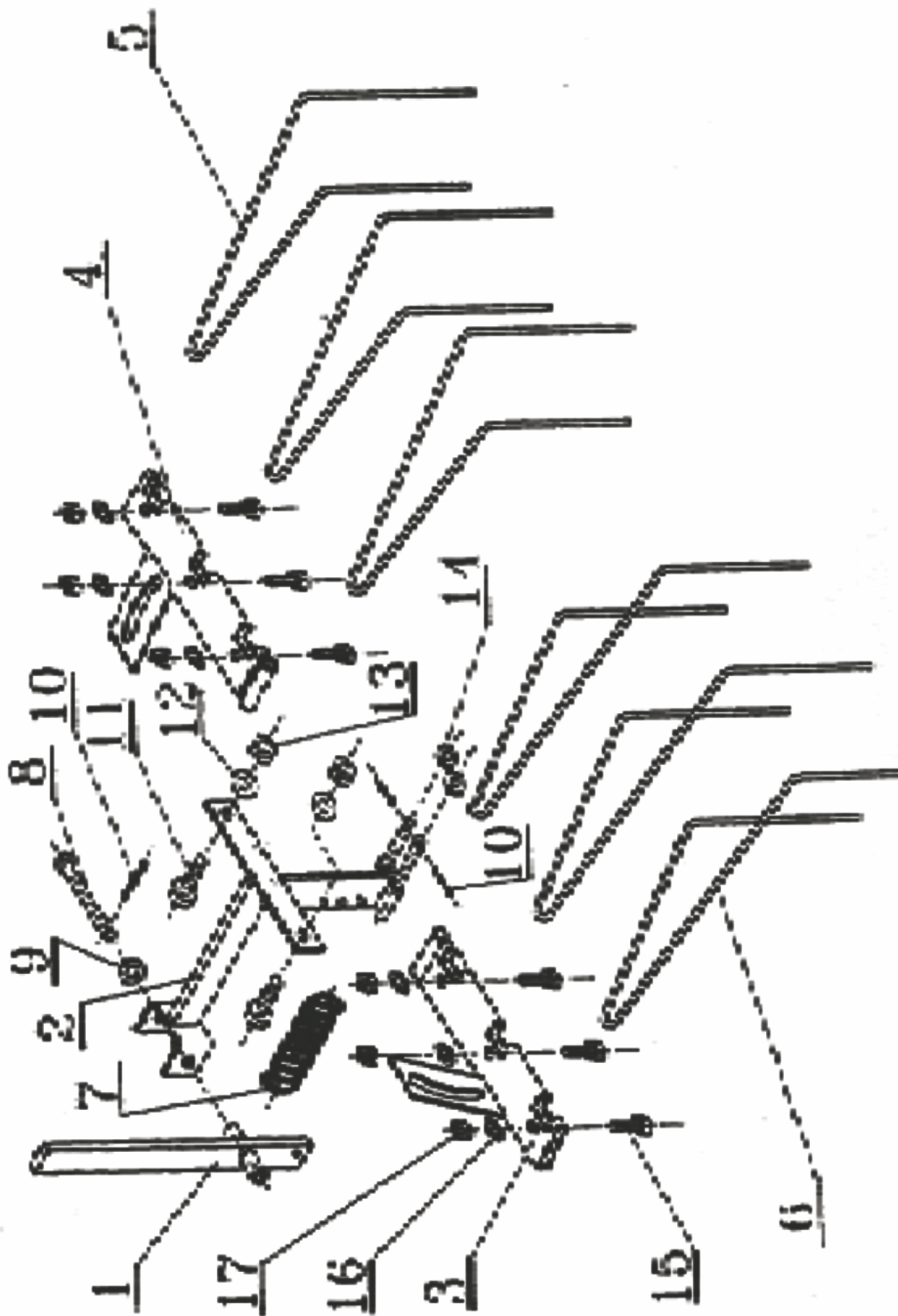

Pav. 3. Vagotuvo šukos

Poz.	Dalis ar agregato pavadinimas	Katalogo Nr.	Vnt. kiekis / PIEL „versija”			Pastabos
			„3”	„5”	„7”	
L1	Rėmas 1700	PP1-1	1	-	-	Pav. 1
L2	Rėmas 3200	PP1-2	-	1	-	Pav. 1
L3	Rėmas 4700	PP1-3	-	-	1	Pav. 1
1	Korpusas	PP1-2	3	5	7	
2	Savara	PP1-3	3	5	7	
3	Svirtis su strypu	PP1-4	6	10	14	
4	Svirtis	PP1-5	6	10		
5	Antgalis	PP1-6	3	5	7	
6	Ratas	PP1-7	3	5	7	
7	Ivorė	PP1-7/1/2	6	10		
8	Ašis	PP1-14	3	5	7	
9	Ivorė	SZ1-14/3	6	10		
10	Purvo valytuvas	PP1-8	3	5	7	
11	Itempėjas	PP1-9	3	5	7	
12	Spyruoklė	PP1-10	3	5	7	
13	Šakės	PP1-11	6	10	14	
14	Ravėtuvas šoninis	PP1-12	6	10	14	
15	Kauptuvas	SZ1-9/1 ; SZ1-9/3	3	5	7	
16	Kauptuvo noragas	SZ1-9/2	3	5	7	
17	Vidurinis ravėtuvas	PP1-13	3	5	7	
18	Varžtas ZM10x25		12	20	28	
19	Veržlė M10-4-C		12	20	28	
20	Poveržlė spvr. 10.2		6	10	14	
21	Poveržlė 10.5		6	10	14	
22	Veržlė M12-4-C		18	30	42	
23	Poveržlė spvr. 12.2		18	30	42	
24	Veržlė M8-4-C		3	5	7	
25	Poveržlė spvr. 8.2		3	5	7	
26	Varžtas M12x30		18	30	42	
27	Varžtas M16x40		3	5	7	
28	Varžtas M16x50		6	10	14	
29	Veržlė M16-4-C		6	10	14	
30	Poveržlė spvr. 16.3		6	10	14	
31	Peilis kairysis	PP1-16	3	5	7	Papildoma įranga
32	Peilis dešinysis	PP1-17	3	5	7	
33	Vagotuvo šukos	PP1-15	3	5	7	
34	Varžtas M10x20		6	10	14	

Poz.	Daļies ar agregato pavadināsimas	Katalogo Nr.	Vnt. kiekis / PIEL „versija”			Pastabos
			„3”	„5”	„7”	
1	Laikiklis	PP1-15/1	3	5	7	
2	Rēmas	PP1-15/2	3	5	7	
3	Laikiklis kairšis	PP1-15/3	3	5	7	
4	Laikiklis dešinšis	PP1-15/4	3	5	7	
5	Pirštai dešinieji	PP1-15/5	9	15	21	
6	Pirštai kairieji	PP1-15/6	9	15	21	
7	Spruoklē	PP1-10	3	5	7	
8	Varžtas B14a11x90/82		3	5	7	
9	Poveržlē 1A		3	5	7	
10	Kaištis S 3.2x25		9	15	21	
11	Varžtas M10x25		6	10	14	
12	Poveržlē 10.5		6	10	14	
13	Veržlē M10-4-B		6	10	14	
14	Poveržlē 12		6	10	14	
15	Varžtas M8x20		18	30	42	
16	Poveržlē spvr. 8.2		18	30	42	
17	Veržlē		18	30	42	
18	Kaištis 4x25		3	5	7	

## Padargo perdavimo protokolas.

Protokolas yra garantinio lapo sudedamoji dalis.

Neteisingai užpildytas protokolas sąlygoja garantijos praradimą.

Padargo pagaminimo data sutampa su atitikties deklaracijos užpildymo data.

Šį protokolą pasirašančios šalys (pardavėjas ir pirkėjas) šiuo pareiškia, kad:

- Padargas pristatytas pirkėjui sumontuotas ir parengtas darbui.
- Žemiau aprašytas padargas buvo pardavėjo paleistas pagal gamintojo nurodymus ir dalyvaujant pirkėjui.
- Pardavėjas informavo pirkėją apie teisingą elgesį su padargu, jos aptarnavimą ir konservavimą bei apie privalomus saugumo ir darbo higienos reikalavimus, pagal pardavėjo perduotą aptarnavimo instrukciją.
- Pardavėjas informavo pirkėją apie gamintojo garantijos sąlygas.

<u>Pardavėjas</u>	<u>Pirkėjas</u>
Pavardė: .....	Pavardė: .....
Gatvė: .....	Gatvė: .....
Vietovė: .....	Vietovė: .....



# DEKLARACJA ZGODNOŚCI WE



CE EB ATITIKTIES DEKLARACIJA CE

Mes

Gamybos – Paslaugų – Prekybos įmonė

“AKPIL” Kazimierz Aniol

W. Witosa g. 21 ir 11, 39-220 Pilzno

Savo išskirtine atsakomybe deklaruojame, kad padargas:

## VAGOTUVAS - RAVĖTUVAS PIEL .....

Gamyklinis numeris .....

Pagamavimo metai .....

Skirtas priežiūros darbams tarplysviuose atlikti žemės ūkyje, atitinka visus nutarimus pateiktus Direktyvoje 2006/42/EB, įdiegtoje 2008 m. spalio 21 d. Ūkio ministro potvarkiu dėl pagrindinių reikalavimų mašinoms (Dz. U. Nr. 199 poz. 1228)

Atitikimo įvertinimui taip pat buvo taikomos šios harmonizuotos normos:

PN-EN ISO 12100-2:2005 + A1:2009

PN-EN ISO 4254-1:2009;

PN-EN ISO 13857:2010;

PN-ISO 11684:1998

Bei normos:

PN-ISO 3600:1998;

Asmuo atsakingas už padargo techninę dokumentaciją

Michał Skopek

Adresas korespondencijai:

39-220 PILZNO

Witosa g. 11

LENKIJA

micchal@akpil.pl | +48 14 672 25 51

Atlikus padargo pakeitimus be PPUH „AKPIL” sutikimo ši deklaracija tampa negaliojančia. Perduodant ravėtuvą kitam asmeniui ją reikia perduoti tvarkingą kartu su aptarnavimo instrukcija ir atitikties deklaracija.

Išdavimo vieta ir data:

Pilzno 201.....

Parašas:

(Ilgalioto asmens vardas ir pavardė)

WŁAŚCICIEL  
Kazimierz Aniol

Gamybos – Prekybos įmonė  
**„AKPIL” PILZNO**  
39-220 Pilzno, ul. W. Witosa g. 21  
Tel. (0-14) 672-25-51, tel./fax. (0-14) 672-25-50

**GARANTINIS LAPAS**  
**PAKABINAMAS RAVĖTUVAS „PIEL“**

Tipas ..... Gamyklinis Nr. .... Pagaminimo m. ....  
Pardavimo data (žodžiais) .....  
Garantija galioja 24 mėnesius nuo pardavimo datos.  
Garantinį aptarnavimą gamintojo vardu atlieka:

.....  
(pildo pardavėjas)

.....  
(pardavėjo parašas ir spaudas)

---

**Garantis kuponas Nr. 2**

ravėtuvas

Techniškai tvarkingą įrangą  
po remonto gavau:

Gamyklinis Nr. ....

Garantinio protokolo Nr. ....

Garantija pratęsta .....

Data .....

Pirkimo data.....

.....  
(naudotojo parašas)

---

**Garantis kuponas Nr. 1**

ravėtuvas

Techniškai tvarkingą įrangą  
po remonto gavau:

Gamyklinis Nr. ....

Garantinio protokolo Nr. ....

Garantija pratęsta .....

Data .....

Pirkimo data.....

.....  
(naudotojo parašas)

---

Kreipiantis dėl garantinio remonto reikia pateikti garantinį lapą.



## **Bendri garantinio aptarnavimo pagrindai**

1. Garantija apima defektus ir gedimus atsiradusius dėl gamintojo kaltės dėl medžiagos defekto, blogo apdirbimo ar sumontavimo.
2. Garantijos rėmuose gamintojas arba jo įgaliota įmonė pretenzijos pripažinimo atveju privalo:
  - nemokamai sutaisyti ravėtuva su garantiniu gedimu,
  - pilnai pakeisti pakabinamą ravėtuvą
  - nemokamai pristatyti naudotojui naujas, tinkamai pagamintas dalis
3. Garantija netaikoma toms šioje aptarnavimo instrukcijoje nurodytoms dalims, kurių normalus fizinis nusidėvėjimas įvyksta anksčiau nei baigiasi garantinis laikotarpis.
4. Naudotojas apie garantinį gedimą turi pranešti nedelsiant, per 14 dienų nuo gedimo atsiradimo.
5. Garantija turi būti pratęsta laikotarpiui, kurį įrenginys buvo remontuojamas.
6. Gamintojas nepripažįsta pretenzijų kaip garantinių, jeigu įrangoje be jo žinios atlikti techniniai pakeitimai, ji buvo netinkamai sandėliuojama, konservuojama ar naudojama.
7. Jeigu naudotojas mano, kad neigiamas sprendimas dėl jo pateiktos problemos yra netinkamas, jis gali kreiptis į pardavėją reikalaujamas iš naujo išnagrinėti klausimą dalyvaujant specialistui.

# UŽRAŠAMS

.....

.....

.....

.....

.....

.....

.....

.....

.....

.....

.....

.....

.....

.....

.....

.....

.....

.....

.....

.....

.....

.....

.....

.....

WWW.MARGUCIAI.LT



WWW.MARGUCIAI.LT

INFO@MARGUCIAI.LT

Nauja technika: +370 685 54521

Naudota technika iš Danijos: +370 656 24532

Lenkiškos technikos atsarginės dalys: +370 615 68799

Skandinaviškos technikos atsarginės dalys: +370 682 51607

Farmtrac atsarginės dalys: +370 626 19138

Chemikalų purkštuvai, patikra: +370 616 55819

Fermų įranga: +370 626 19138

Servisas: +370 682 51607

Marketingas: +370 690 70226

Buhalterė: +370 616 55738

Direktorė: +370 699 73969

MARGUČIŲ G. 3, MARGUČIŲ K., MIEŽIŠKIŲ SEN., PANEVŽIO RAJ., LT-38100



Vieninteliai atstovai Lietuvoje

**FARMTRAC**  
TRACTORS EUROPE



**AKPIL®**  
FRANCE



**MCMs**  
Warka Sp. z o.o.

