

3 TAŠKŲ PAKABINIMAS ŠAKŲ SMULKINTUVAS WCX-5

NAUTODOJO INSTRUKCIJA

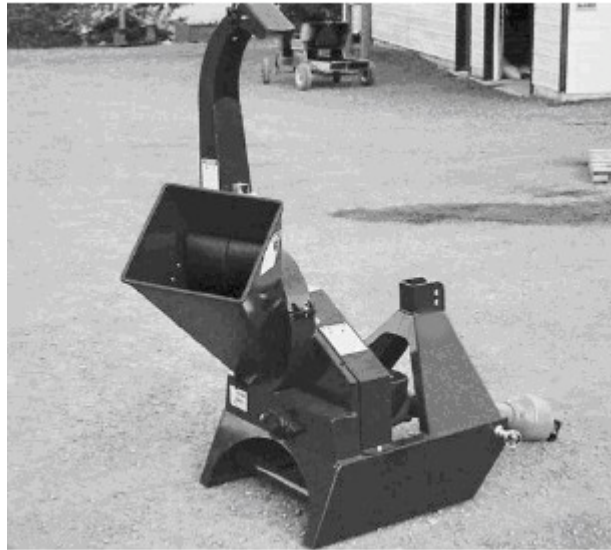

1 ĮVADAS

Sveikiname įsigijus 3 Taškų šakų smulkintuvą. Šis įrenginys buvo sukurtas tam, kad atitiktų medienos pramonės poreikius.

Tam, kad suprastumėte kaip saugiai ir taisyklingai naudotis šakų smulkintuvu, visų pirma reikėtų perskaityti visus nurodymus, kurie išdėstyti šioje naudotojo instrukcijoje.

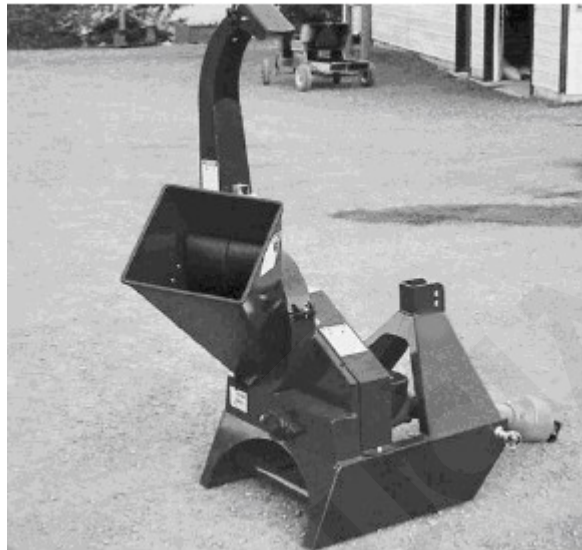

WCX
5

Šioje naudotojo instrukcijoje rasite visą reikiamą informaciją apie 3 Taškų šakų smulkintuvą WCX-5. Instrukcijos turinys padės Jums lengviau rasti informacijos apie rūpimą klausimą.

Laikykite šią instrukciją patogioje, Jums po ranka vietoje, kad reikiamu metu galėtumėte į ją žvilgtelėti.

PRIEMONĖS VALDYTOJO PADĖTIS - į kairę, į dešinę, pirmyn ir atgal – šie terminai galioja priemonės valdytojui sėdint traktoriaus sėdynėje, kuomet traktorius juda pirmyn.

2 SAUGUMAS

ĮSPĖJAMASIS SAUGUMO ŽENKLAS

Šis įspėjamasis saugumo ženklas informuoja: **DĖMESIO! BŪKITE ATIDUS! TAI SUSIJĘ SU JŪSŲ SAUGUMU!**

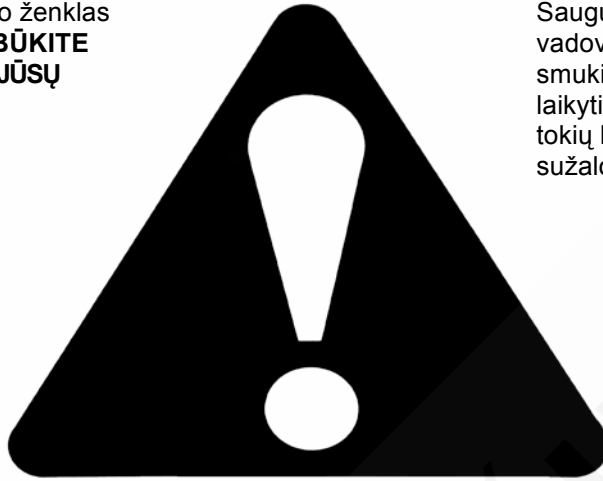

Saugumo ženklai ant naudotojo vadovo bei 3 Taškų šakų smukintuvo įspėja apie jog reikia laikytis saugumo reikalavimų. Tik tokių būdu išvengsite galimų sužalojimų ar net mirties.

Kodėl yra svarbu saugiai elgtis?

Yra 3 svarbiausios priežastys:

- Nelaimingi atsitikimai gali sukelti neįgalumą ar net mirtį
- Nelaimingi atsitikimai - kainuoja
- Nelaimingų atsitikimų galima išvengti

ĮSPĖJAMIEJI ŽODŽIAI:

Visuomet atkrepkite dėmesį į žodžius **PAVOJUS**, **ĮSPĖJIMAS** ir **DĖMESIO**.

PAVOJUS –

Įspėja apie situaciją kuomet gali būti sukeltas pavojus žmogaus sveikatai ar net gyvybei. Šis įspėjamasis žodis dažniausiai naudojamas situacijose kuomet prietaiso dalys yra neapsaugotos dėl funkcinių tikslų.

ĮSPĖJIMAS –

Įspėja apie situaciją kuomet gali būti sukeltas pavojus žmogaus sveikatai ar net gyvybei. Įspėjama jog reikia elgtis saugiai, kai apsaugos yra nuimtos.

DĖMESIO –

Įspėja apie pavojų, jog elgtis reikia saugiai, kitu atveju galima susižaloti.

SAUGUMAS

JŪS esate atsakingas už saugų 3 Taškų šakų smulkintuvo naudojimą bei priežiūrą.

JŪS turite užtikrinti saugumą bet kam, kas naudosis ar prižiūrės 3 Taškų šakų smulkintuvą, taip pat supažindinti asmenį su informacija **SAUGIAM** priemonės naudojimui.

Nepamirškite jog **JŪS** esate atsakingas už ne tik savo, bet ir kitų saugumą. Užtikrinkite kitų asmenų, kurie naudosis šia įranga, saugumą, juos supažindindami su daugybe naudojimo instrukcijomis bei priežiūra. Daugumą nelaimingų įvykių galima išvengti, jei tik yra laikomasi taisyklių.

- 3 Taškų šakų smulkintuvo savininko pareiga yra užtikrinti darbuotojų saugumą, kurie naudosis šiuo įrenginiu. Savininkas privalo išdėstyti saugaus naudojimosi taisykles ir bent kartą į metus jas priminti darbuotojams.
- Viso saugumo pagrindas yra **SAUGUS** operatorius. Tai jo pareiga yra suprasti ir sekti **VISUS SAUGUMO NURODYMUS**, kadangi daugumos nelaimingų įvykių yra galima išvengti.
- Žmogus neperskaitęs ir nesupratęs visų reikiamų taisyklių, kaip saugiai naudotis įrenginiu, negali naudotis šiuo prietaisu. Toks aplaidumas gali sukelti rimtų sužalojimų tiek sau, tiek kitiems.
- Jokiu būdu patys nemodifikuokite įrangos, nes tai gali sukelti įrangos disfunkcionavimą, bei sutrumpinti jos tarnavimo laikotarpį.
- Galvokite ir dirbkite **SAUGIAI!**

2.1 BENDROJI SAUGA

1. Atidžiai perskaitykite 3 Taškų šakų smulkintuvo naudotojo instrukciją prieš pradėdami jį naudoti ar jį valyti.



2. Turėkite pirmosios pagalbos vaistinėlę, bei išmokite ją naudoti, jei jos prireiktų.

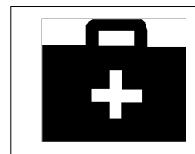

3. Turėkite gesintuvą, bei išmokite jį naudoti, jei jo prireiktų.

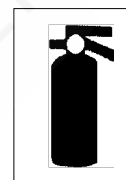

4. Jokiu būdu nevežkite kitų asmenų ant įrenginio.

5. Mūvėkite saugos drabužius:

- Šalmą
- Apsauginius batus su slydimui atspariu padu
- Apsauginius akinius, bei kitą veido apsaugą
- Storas darbinės pirštines
- Drėgmei atsparią aprangą
- Klausos apsaugą
- Respiratorių ar filtro kaukę.

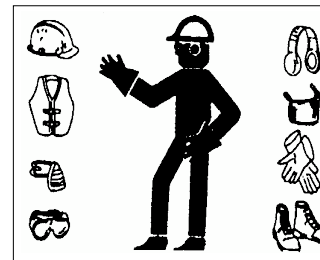

6. Naudokite ausų apsaugą, kuri užtikrintų jūsų klausos saugumą, dirbant triukšmingoje aplinkoje.

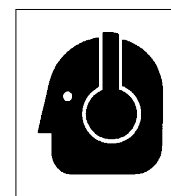

7. Sustokite, išjunkite variklį. Užvedimo ranktelį pasidėkite į kišenę. Įjunkite parkavimo režimą ir palaukite kol visos judančios detalės nustos veikti. Tik tuomet kai viskas sustos, galėsite pradėti tvarkyti ar liesti detales.
8. Naudojant įranga, įsitinkite jog jūsų kelyje nebus pašalinių žmonių, ypač mažų vaikų.
9. Kartą į metus, prisiminkite, bei priminkite savo personalui, visas naudojimo instrukcijas 3 Taškų šakų smulkintuvu.

2.2 ĮRANGOS SAUGUMO REKOMENDACIJOS

1. Pagrindinis rūpestis projektuojant įrangą yra SAUGUMAS. Tačiau, kasmet atsitinka dauguma įvairių atsitikimų kurių galima buvo išvengti tvarkingai ir atsargiai naudojantis įranga. Jūs, kaip priemonės valdytojas, galite padėti išvengti nelaimingų atsitikimų, perskaitydami ir sekdami saugumo nurodymais, kurie paminėti šioje instrukcijoje.
2. Stengiantis parodyti aiškias nuotraukas ar paveikslėlius, kai kur buvo nuimtas saugumą užtikrinantis dangtis. Tačiau, naudojant įrangą, niekuomet jis neturėtų būti nuimtas. Visos detalės bei saugumo dangčiai turi būti savose vietose.
3. Jei agregato įspėjamieji ženklai yra nusidevėję arba jų trūksta – pakeiskite juos naujais. Jų buvimo vietos yra nurodytos šioje informacinėje instrukcijoje.
4. Niekuomet nevirtokite alkoholio ar vaistų, kurie galėtų, susilpninti Jūsų aktyvumą ar koordinaciją naudojantis įranga. Pasitarkite su savo gydytoju jei vartojate butinuosius vaistus, kurie gali pakenkti jūsų galimybei valdyti įrangą.
5. **Jokiu būdu negalima vaikam leisti dirbti su šia įranga. Neleiskite žmonėm dirbti su šia įranga tol, kol nebus susipažinę su visomis saugumo taisyklėms ir prietaiso veikimo principu.** Kartą į metus, visiems įrangos naudotojams priminkite visas saugumo ir naudojimo taisykles.
6. Ši įranga gali sukelti pavojų vaikams, bei žmonėms kurie nėra supažindinti su įrangos naudojimo instrukcijomis.
Jei vyresnio amžiaus žmogus dirba su šia įranga, jis turi būti užtikrintas dėl savo fizinių galimybių.
7. Niekada neviršykite agregato detalės ribų. Jei dvėjojate dėl darbų atlikimo arba dėl saugumo, tuomet geriaus nebandykite nukeo daryti.
8. Jokiu būdu patys nemonifikuokite įrangos, nes tai gali sukelti įrangos disfunkcionavimą, bei sutrumpinti jos tarnavimo laikotarpį.

2.3 SAUGOS MOKYMAS

1. Visuomet svarbiausias dalykas yra saugumas.
2. Tik nuo Jūsų suvokimo priklauso Jūsų pačių bei aplinkinių saugumas. Turite pažinoti ne tik įspėjamuosius ženklus bet išmokyti atpažinti kitus, kurie stebi Jūsų darbą arba valdo įrangą. Taip pat sandeliuoja, prižiūri ir ją transportuoja.

3. Priemonės valdytojo pareiga yra perskaityti ir išmanyti visas, bei jomis sekti. Tik tokiu būdu galima išvengti nelaimingų atsitikimų.



4. **Darbas su agregatais ar įranga apie kurią nieko neišmanote gali sukelti nelaimingus atsitikimus. Jei šia įranga perleidžiate naudotis žmogui kurie apie tai nežino, visų pirma:**

a. Įsitikinkite jog kitas priemonės valdytojas perskaitė ir įsiminė tai kas parašyta naudojimosi instrukcijoje.

b. Buvo apmokytas naudotis įranga.

5. Žinokite kaip kontroliuoti įrangą ir kaip ją greitai sustabdyti esant pavojui. Perskaitykite ne tik šią instrukciją, bet ir tą, kuri buvo pateikta kartu su traktoriumi.
6. Išmokykite savo darbuotojus dirbti su įranga, bei profilaktiškai priminkite saugaus naudojimo instrukcijas. Įsitikinkite jog šia įranga naudosis tik psichiškai įgalūs darbuotojai. Darbuotojui kuris nėra perskaitęs naudojimo instrukcijų ar jų nepaiso, neturėtų būti leidžiamas dirbti su įranga. Neapmokytas darbuotojas gali sukelti pavojų ne tik sau bet ir aplinkiniam.

2.4 ĮSPĖJAMIEJI ŽENKLAI

1. Saugumo ženklai visuomet turi būti švarūs ir gerai matomi.
2. Jei saugumo ženklai yra nusidevėję arba sunkiai įskaitomi, pakeiskite juos naujais.
3. Jei pakeitėte agregato detalę ant kurios buvo saugos ženklas, nepamirškite užklijuoti naujo libduko.
4. Saugumo ženklus galite įsigyti įmonėje iš kurios pirkote agregatą, arba vietoje kur prekiaujama agregatui skirtomis detalėmis.

Kaip pritvirtinti įspėjamuosius ženklus:

- Įsitikinkite jog vieta ant kurios bus klijuojamas įspėjamasis ženklas yra sausa bei švari.
- Įsitikinkite jog temperatūra yra ne žemesnė nei 10 laipsnių celsijaus. (10°C).
- Nuimkite net mažiausią atgalinio popieriaus likutį, kitaip įspėjamasis ženklas tinkamai neprilips.
- Priklijuokite žneklą į jam skirtą vietą.
- Susidarius oro burbuliukams, juos galite pradurti maža adatele, tuomet išstumti orą pirštais ar servetėle.

2.5 PASIRUOŠIMAS

1. Naudotis agregatais ar traktoriais galite tik iki galo perskaityti ir teisingai suprasti instrukciją. Visi saugumo ženklai turi būti savo vietose ant traktoriaus ar agregato.

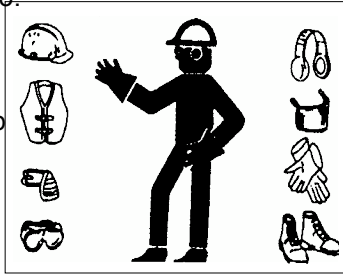

2. Asmeninės apsaugos priemonės, tokios kaip šalmai, apsauginiai akiniai, apsauginiai batai bei pirštinės yra rekomenduotini tvarkant, valdant, ruošiant, valanant ar kitaip naudojantis agregatu. Prižiūrėkite, kad neįsipintų laisvi drabužiai, plaukai ar papuošalai į judančias agregatos detales.

3. ILGALAIKIS DARBAS DIDELIAME TRIUKŠME GALI PAŽEISTI JŪSŲ KLAUSĄ.

Agregatai su kuriais dirbate dažnai gali būti labai triukšmingi. Ilgas darbas su jais gali pažeisti klausą.

Todėl dirbant tokiomis sąlygomis rekomenduojama klausos apsauga jei triukšmas viršija 80 decibelų.

ĮSIDĖMĖKITE: Klausos praradimas, kurį sukėlė didelis triukšmas (traktoriai, grandininiai pjūklai ir pan.) gali daugiau niekada gyvenime nebeatsistatyti.

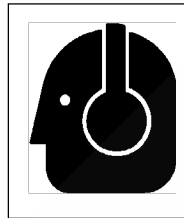

4. Darbo zoną apvalykite nuo didelių akmenų, šakų, ar kitokių pašalinių objektų, kurie galėtų įsisukti ar užstrigti įrangoje ir tokiu būdu sužeisti žmones ar sugadinti įrangą.
5. Dirbkite tik dienos šviesoje arba gerai apšviestoje zonoje.
6. Įsitikinkite jog įranga yra geros darbinės kondicijos, bei yra tinkamai sumontuota.
7. Įsitikinkite jos visi apsauginiai dangčiai bei saugos ženklai yra pritvirtinti tinkamose vietose ir yra geros būklės.

2.6 SAUGI PRIEŽIŪRA

1. Svarbu būti atsakingam už priežiūrą.
- 2.

- Priežiūros zona privalo būti saugi bei švari.
- Įsitikinkite jog elektros lizdai ir pretaisai yra tinkamai įžeminti.
- Naudokite tinkamą apšvietimą.



3. Įsitikinkite jog patalpa kurioje dirbate yra gerai ventiliuojama. Niekuomet nedirbkite uždaroje patalpoje su įjungtu varikliu. Nuo išmetamųjų dūmų galite užtrokšti.

4. Prieš pradėdami darbą išjunkite variklį, įjunkite stabdį, išjunkite kuro vožtuvą.
5. Niekuomet nedirbkite po įranga, nebent ji yra saugiai blokuojama.
6. Visuomet dirbdami naudokite apsaugos priemones, tokias kaip regos, klausos, rankų apsaugas. Naudokite storas arba odines prištines kuomet liečiatės prie peilių.
7. Esant reikalui, sugadintas ar nusidėvėjęs detales privalote pakeisti originaliomis, skirtomis tai įrangai. Pardavėjas neatsako už padarytus nuostolius naudojant neoriginalias detales.

8. Gesintuvas bei pirmosios pagalbos rinkinukas turi būti lengvai pasiekiamoje vietoje.

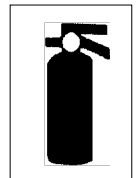
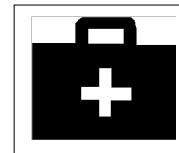

9. Periodiškai priveržkite visus varžtus ir veržles, patikrinkite kuro jungtis.
10. Baigdami apžiūrą ir pasiruošimą darbui, įsitikinkite jog yra uždėtos visos reikiamos apsaugos.

2.7 SAUGUS VALDYMAS

1. Nepamirškite jog labai svarbu yra perskaityti naudotojo instrukciją, bei paisyti saugumo ženklų, kurie yra ant 3 Taškų šakų smulkintuvo. Visi ženklai yra jūsų pačių bei aplinkinių saugumui užtikrinti.
2. Visos judančios detalės yra pavojingos, todėl reikia elgtis atsargiai ir naudotis saugumo instrukcijomis.
3. uždarykite ir pritvirtinkite apsaugos prieš pradėdant dirbti su įrenginiu.
4. Įdėmiai perskaitykite naudojimo instrukciją prieš pradėdami naudotis įrenginiu. Tai kartokite kasmet.
5. Asmeninės apsaugos priemonės, tokios kaip klausos apsauga, šalmas, apsauginiai akiniai, apsauginiai batai bei pirštinės, yra rekomenduojami per surinkimo, taisymo, montavimo bei eksplotavimo darbus. Būkite atsargūs, kad ilgi plaukai, papuošalai ar laisvi drabužiai nebūtų įtraukti į judančias dalis.
6. Prižiūrėkite hidraulinę sistemą, žarnas, kad būtų tvarkinga bei nebūtų tepalo nuotekio.
7. Jokiu būsu nekiškite rankų į rotorius ar smulkinimo angą, kuomet variklis yra įjungtas. Uždėkite bei užfiksuokite apsaugas prieš užvedant variklį.
8. Sustokite, išjunkite variklį. Užvedimo ranktelį pasidėkite į kišenę. Įjunkite parkavimo režimą ir palaukite kol visos judančios detalės nustos veikti. Tik tuomet kai viskas sustos, galėsite pradėti tvarkyti ar liesti detales.
9. Nelaikykite užvedę agregato neventiliuojamoje uždaroje patalpoje, nuo variklio išmetamųjų dujų galima uždusti.
10. Būkite atsargūs dedami medieną smulkintuvą. Jokiu būsu nedėkite metalo, skardinių, butelių ar stiklo, akmenų ar kitokios netinkamos medžiagos į medienos smulkintuvą. Netinkamai medžiagai pakliuvus į smulkintuvą nepulkite jos išiminti. Visų pirma užgesinkite variklį, išimkite raktelį ir palaukite kol visos judančios dalys nustos veikti.
11. Niekuomet nevirtokite alkoholio ar vaistų, kurie galėtų, susilpninti Jūsų aktyvumą ar koordinaciją naudojantis įranga. Pasitarkite su savo gydytoju jei vartojate butinuosius vaistus, kurie gali pakenkti jūsų galimybei valdyti įrangą.
12. Jokiu būdu nevėžinkite žmonių ant įrangos. Tam nėra pritaikytos specialios vietos.
13. Niekuomet neleiskite vaikams žaistie prie įrangos arba ją valdyti, taip pat žmonėms nesusipažinusiems su naudojimo instrukcija bei taisyklėmis.
14. Būkite atsargūs ir nekiškite rankų į rotorius kai veikia variklis. Prieš pradėdant dirbti, įsitikinkite jog pritvirtintos visos apsaugos.
15. Prižiūrėkite, kad darbo zona būtų tvarkinga. Dirbkite tik ant lygaus paviršiaus.
16. Nenukreipkite išmetimo į žmones, gyvūnus ar pastatus. Išmetamos skeveldras gali sužeisti.
17. Nejudinkite arba netransportuokite smulkintuvo kuomet veikia rotorius.
18. Transportuojant neviršykite saugaus leistino greičio.

2.8 DARBO SAUGA

1. Įsitinkite jog visi hidraulinės sistemos komponentai yra geros būklės.
2. Prieš pradėdami naudoti hidrauliką įsitinkite jog visi komponentai yra tvarkingi ir tinkamai sumontuoti.
3. Visuomet būkite su akių bei rankų apsauga ieškant hidraulinio skysčio nuotekio.
4. Jei susižeidžiate nedelsdami kreipkitės pas medikus. Hidraulinis skystis gali sukelti odos alerginę reakciją.
5. Prieš pradėdami remontuoti hidraulikos komponentus, visuomet atjunkite žarnas nuo traktoriaus.



2.9 SAUGA SANDELIUOJANT

1. Agregatą sandeliuokite pašaliniams žmonėms nepasiekiamoje vietoje.
2. Neleiskite vaikams žaistis vietoje, kur sandeliuojate savo agregatus.
3. Agregatą sandeliuokite tik dregmei nepralaidžioje vietoje.

2.10 SAUGUMAS TRANSPORTUOJANT

1. Įsitinkite jog jūsų transportuojama priemonė atitinka Valstybės ir vietos reglamentuojamus saugumo ir transportavimo įstatymus viešuosiuose keliuose.
2. Įsitinkite, kad visos lempos, žibintai ir atšvaitai yra puikiai veikiantys ir tam skirtose vietose, kaip nurodyta pagal kelių eismo taisykles.
3. Neviršykite saugaus leistino greičio. Bekerlij ar posūkiuose sumažinkite greitį.
4. Pakelkite ir užfiksuokite krovimo angą prieš transportuojant agregatą.
5. Prieš pradėdami dirbti įsitinkite, kad įrenginys tinkamai prikabinamas ir visi šplintai yra tinkamai užfiksuoti.
6. Valdydami agregatą, niekuomet negekite alkoholio.
7. Būkite atsakingas ir saugus vairuotojas. Transportuojant įrenginį visuomet užleiskite kelią Jus lenkiantiems automobiliams.
8. Jokiu būdu nevežkite kitų asmenų ant įrenginio.

3 SAUGUMO ŽENKLŲ PADETYS

Paveiklėlyje apačioje yra nurodytos vietos ir kokie saugumo ženklai, kur yra užklijuoti. Kad užtikrinti saugumą, turite atpažinti šiuos ženklus bei žinoti kurioje agregato vietoje jie yra priklijuoti. Taip pat, žinoti jų reikšmę, kuri yra nurodyta SAUGOS TAISYKLĖSE.

- Galvokite ir dirbkite **SAUGIAI!**

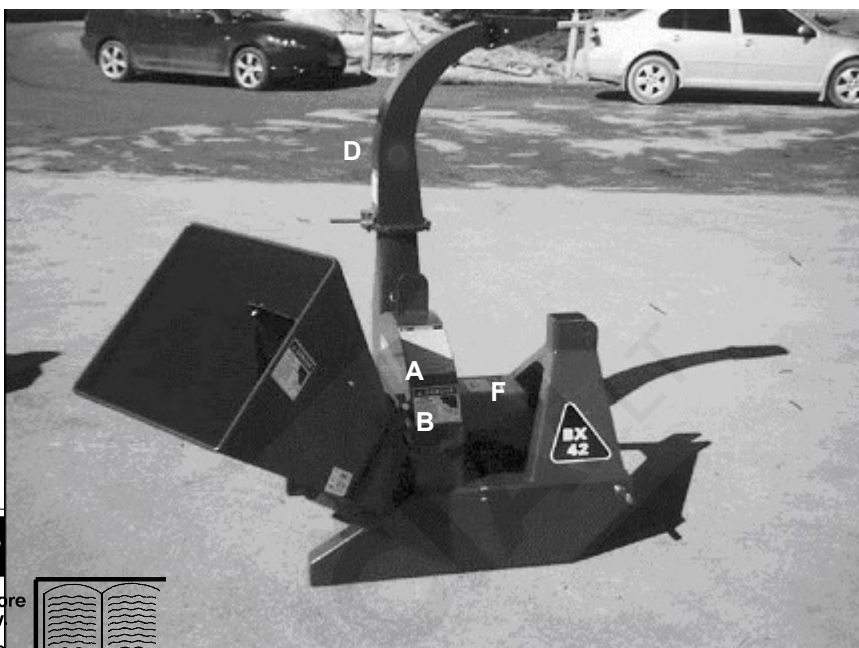

A



CAUTION

- Read and understand operator's manual before starting. Review safety instructions annually.
- Turn machine off, stop and disable engine, remove ignition key and place in your pocket, set park brake and wait for all moving parts to stop before adjusting, servicing, maintaining, repairing or unplugging.
- Keep the working area clean and free of debris to prevent slipping or tripping. Operate only on level ground.
- Close and secure rotor cover before operating.
- Close and secure all guards, deflectors and shields before starting and operating.
- Keep hydraulic lines and fittings tight, in good condition and free of leaks.
- Keep hands, feet, hair and clothing away from moving parts. Never wear loose clothing around machinery.
- Keep driveline universal joint angles equal and small as possible.
- Do not point discharge at people, animals or buildings. Rotor can expel wood chips fast enough to cause injury.
- Do not allow children, animals or unauthorized people into working area.
- Do not run machine inside a closed building to prevent asphyxiation from engine exhaust.
- Use care when feeding material into chipper. Do not send metal, bottles, cans, rocks, glass or other foreign material into wood chipper. If foreign material enters chipper, stop the machine, turn engine off and place ignition key in your pocket and wait for all moving parts to stop before removing material and/or unplugging. Inspect machine for damaged or loose parts before returning to work.
- Always wear P.P.E. (Personal Protective Equipment) such as safety goggles and heavy gloves whenever operating machine.
- Do not place hands or any body parts into feed hopper during operation.
- Do not move or transport chipper when the rotor is turning.
- Do not exceed a safe travel speed when transporting.

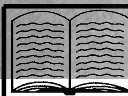

B



DANGER

ROTATING CUTTING BLADES

Keep hands and feet out of inlet and discharge openings while machine is operating to avoid serious personal injury. Stop engine, remove spark plug wire and allow machine to come to a complete stop before clearing obstructions or making adjustments.

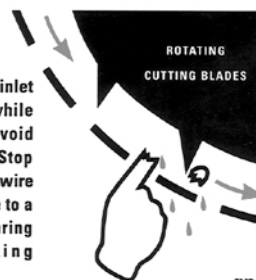

EMB-055

NEPAMIRŠKITE – jeigu saugumo ženklai yra apgadinti, pašalinti ar kaip kitaip neįskaitomi, būtinai pakeiskite juos naujais. Naujus saugumo ženklus galite įsigyti iš įmonės kurioje pirkote agregatus.

Paveiklėlyje apačioje yra nurodytos vietos ir kokie saugumo ženklai, kur yra užklijuoti. Kad užtikrinti saugumą, turite atpažinti šiuos ženklus bei žinoti kurioje agregato vietoje jie yra priklijuoti. Taip pat, žinoti jų reikšmę, kuri yra nurodyta **SAUGOS TAISYKLĖSE**.

- Galvokite ir dirbkite **SAUGIAI!**



C



		ISPĖJIMAS	
			
AUKŠTO SLĖGIO SKYSČIO GRĖSMĖ Norint išvengti rimtų sužeidimų ar net mirties atveju nuo aukšto slėgio skysčio:			
<ul style="list-style-type: none">• Prieš taisant sumažinkite spaudimą.• Ieškant nutekėjimų dėvėkite tinkamą rankų ir akių apsaugą. Naudokite medieną arba kartoną.			

NEPAMIRŠKITE – jeigu saugumo ženklai yra apgadinti, pašalinti ar kaip kitaip neįskaitomi, būtinai pakeiskite juos naujais. Naujus saugumo ženklus galite įsigyti iš įmonės kurioje pirkote agregatus.

Paveiklėlyje apačioje yra nurodytos vietos ir kokie saugumo ženklai, kur yra užklijuoti. Kad užtikrinti saugumą, turite atpažinti šiuos ženklus bei žinoti kurioje agregato vietoje jie yra priklijuoti. Taip pat, žinoti jų reikšmę, kuri yra nurodyta **SAUGOS TAISYKLĖSE**.



D

 PAVOJUS	
	
IŠMETAMOJO VAMZDŽIO PAVOJUS	
<p>Kaip išvengti galimo pavojaus:</p> <ul style="list-style-type: none"> • Sustokite, išjunkite variklį. Užvedimo ranktelį pasidėkite į kišenę. Įjunkite parkavimo režimą ir palaukite kol visos judančios detalės nustos veikti. Tik tuomet kai viskas sustos, galėsite pradėti tvarkyti ar liesti detales. • Būkite atsargūs ir niekuomet nenukrepkite išmetamojo vamzdžio į žmones ar gyvūnus. Visuomet dėvėkite tinkamus apsaugos drabužius. Jokiu būdu nelaikykite rankų ar kojų prie išmetamojo vamzdžio. • Saugokite kitus, kad nesiartintų prie išmetamojo vamzdžio. 	

E

 DANGER	
	
MISSING GUARD HAZARD	
<ul style="list-style-type: none"> • Close and secure all guards and shields before operating. • Do not operate without guards and shields. 	

NEPAMIRŠKITE – jeigu saugumo ženklai yra apgadinti, pašalinti ar kaip kitaip neįskaitomi, būtinai pakeiskite juos naujais. Naujus saugumo ženklus galite įsigyti iš įmonės kurioje pirkote agregatus.

Paveiklėlyje apačioje yra nurodytos vietos ir kokie saugumo ženklai, kur yra užklijuoti. Kad užtikrinti saugumą, turite atpažinti šiuos ženklus bei žinoti kurioje agregato vietoje jie yra priklijuoti. Taip pat, žinoti jų reikšmę, kuri yra nurodyta **SAUGOS TAISYKLĖSE**.

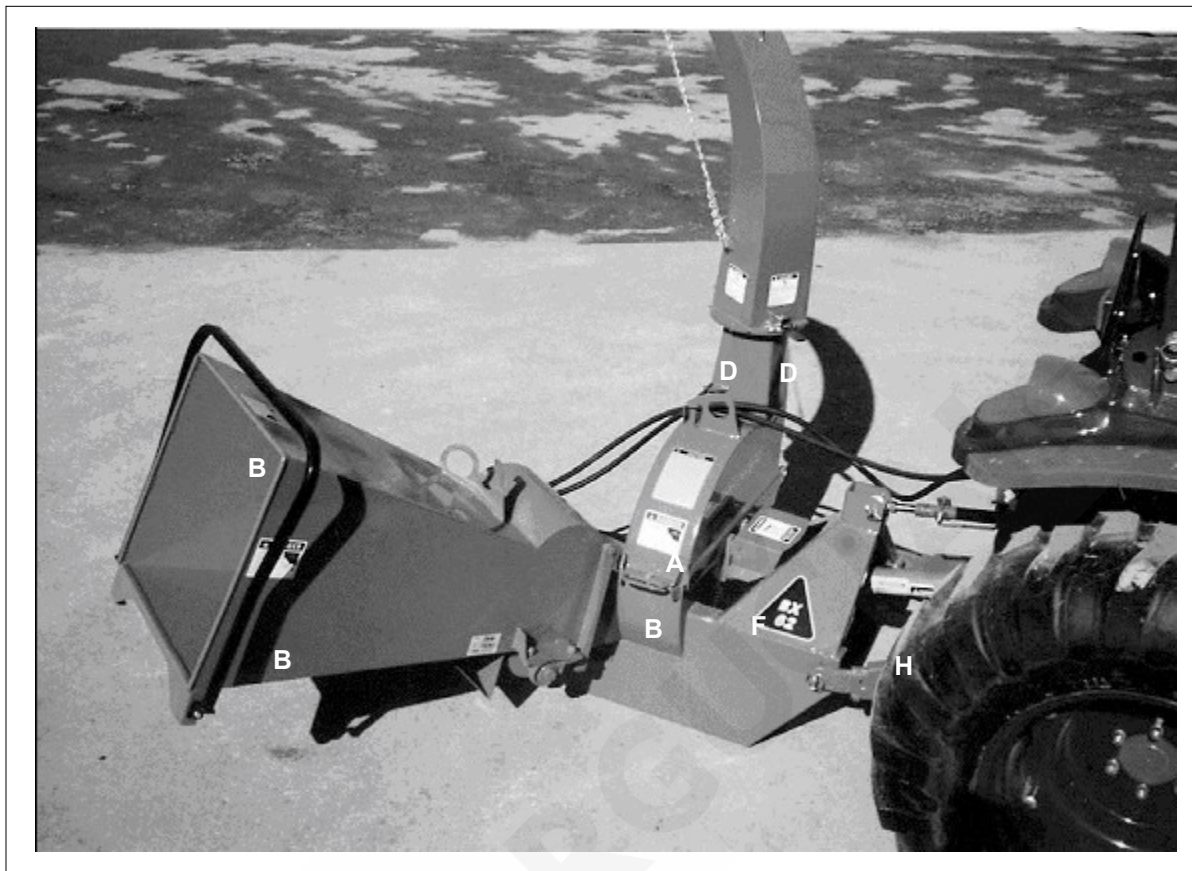

DANGER



ROTATING DRIVELINE HAZARD
KEEP AWAY

To prevent serious injury or death from rotating driveline:

- **Keep all guards in place when operating.**
- **Operate only at 540 RPM.**
- **Keep hands, feet, hair and clothing away from moving parts.**
- **Keep U-joint angles equal and small as possible.**
- **Do not exceed driveline manufacturers recommended operating length.**

Z94010

NEPAMIRŠKITE – jeigu saugumo ženklai yra apgadinti, pašalinti ar kaip kitaip neįskaitomi, būtinai pakeiskite juos naujais. Naujus saugumo ženklus galite įsigyti iš įmonės kurioje pirkote agregatus.

Paveiklėlyje apačioje yra nurodytos vietos ir kokie saugumo ženklai, kur yra užklijuoti. Kad užtikrinti saugumą, turite atpažinti šiuos ženklus bei žinoti kurioje agregato vietoje jie yra priklijuoti. Taip pat, žinoti jų reikšmę, kuri yra nurodyta **SAUGOS TAISYKLĖSE**.

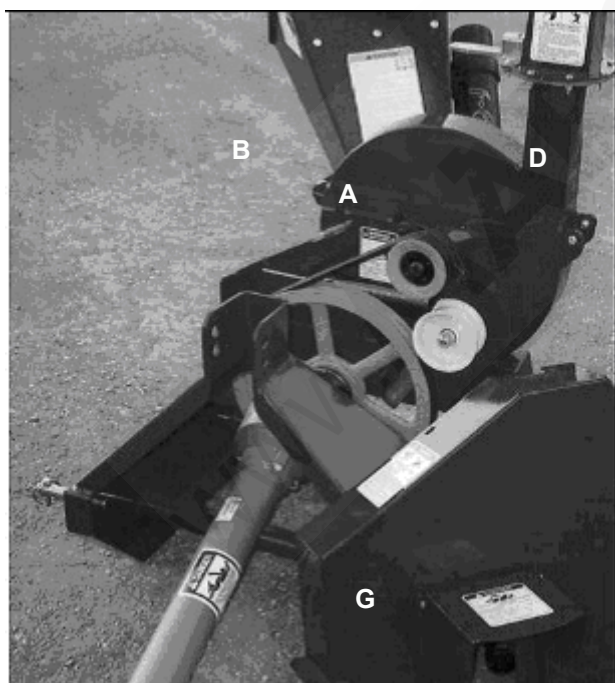
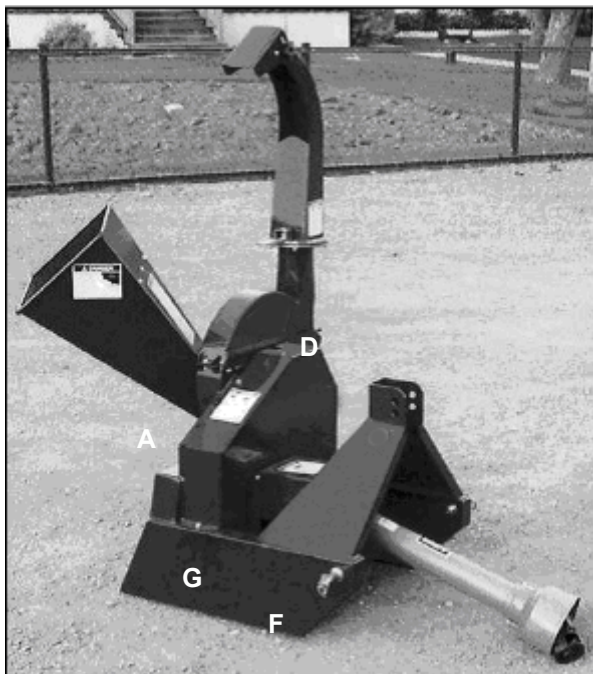

 WARNING	
	
ROTATING PART HAZARD KEEP AWAY	
<p>To prevent serious injury or death from rotating parts:</p> <ul style="list-style-type: none"> • Turn machine off, stop and disable engine, remove ignition key and place in your pocket, set park brake and wait for all moving parts to stop before adjusting, servicing, maintaining, repairing or unplugging. • Close and secure guard before operating. • Keep hands, feet, hair and clothing away from moving parts. 	
<small>Z94012</small>	

NEPAMIRŠKITE – jeigu saugumo ženklai yra apgadinti, pašalinti ar kaip kitaip neįskaitomi, būtinai pakeiskite juos naujais. Naujus saugumo ženklus galite įsigyti iš įmonės kurioje pirkote agregatus.

Paveiklėlyje apačioje yra nurodytos vietos ir kokie saugumo ženklai, kur yra užklijuoti. Kad užtikrinti saugumą, turite atpažinti šiuos ženklus bei žinoti kurioje agregato vietoje jie yra priklijuoti. Taip pat, žinoti jų reikšmę, kuri yra nurodyta **SAUGOS TAISYKLĖSE**.



H

PAVOJUS

**JUDANČIO KARDANINIO VELENO
PAVOJUS**

VENKITE KONTAKO!

DRAUDŽIAMA DIRBTI NETURINT:

- **TRAKTORIAUS, KARDANINIO VELENO BEI KITOS ĮRANGOS APSAUGŲ.**
- **JEI KARDANINIS VELENAS NĖRA TINKAMAI PRITVIRTINTAS.**
- **JEI KARDANINIO VELENO APSAUGOS NĖRA TINKAMAI PRITVIRTINTOS.**

PAVOJUS

**TRŪKSTA APSAUGŲ
DIRBTI DRAUDŽIAMA**

PAVOJUS

**TRŪKSTA APSAUGŲ
DIRBTI DRAUDŽIAMA**

NEPAMIRŠKITE – jeigu saugumo ženklai yra apgadinti, pašalinti ar kaip kitaip neįskaitomi, būtinai pakeiskite juos naujais. Naujus saugumo ženklus galite įsigyti iš įmonės kurioje pirkote agregatus.

4 SURINKIMAS

Išgijus agregatą, jį dar reikės surinkti, kadangi agregatas yra siuntimo pakuotėje. Surinkimui visuomet naudokite tinkamus įrankius.

Surenkant, perkeliant ar išpakuojant agregatą visuomet tai darykite ne vienas.

1. Surenkant įranga, įsitikinkite jog jūsų kelyje nebus pašalinių žmonių, ypačiai mažų vaikų.
2. Naudokite krautuvą įrangos iškrovimui iš sunkvežimio. Krovinį laikykite arti žemės.
3. Agregatą perkeltkite į jo surinkimui paruoštą vietą. Paruošta vieta turi būti prieinama iš visų pusių.



WCX-5



BX42

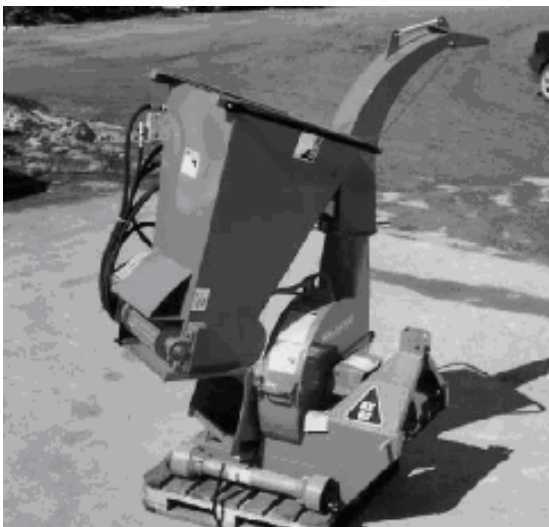

BX62

4. Nukirpkite pritvirtinimo diržus.



Pav. 2 PRITVIRTINIMO DIRŽAI

5. Įrenginio komponentus išdėstykite šalia agregato.



WCX-5



BX62

P Pav. 3 IŠDĖSTYMAS

6. Kėlimui naudokite krautuą



Krautuvas

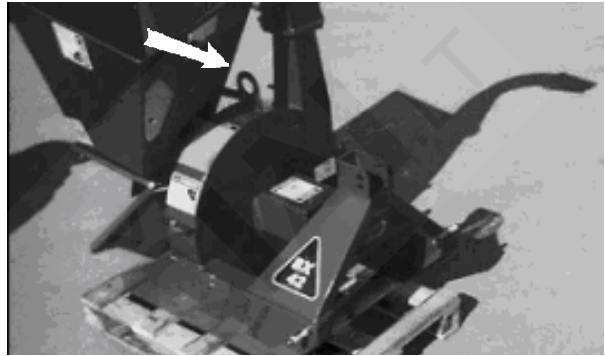

Pav. 4 KĖLIMAS

8. Patraukite agregatą nuo paletės ir padėkite jį ant žemės.

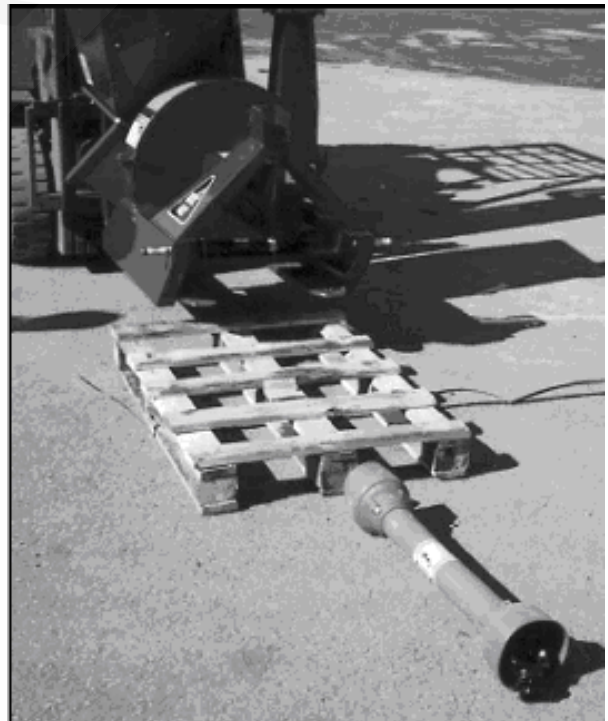

Pav. 5 PALETĖS NUĖMIMAS

9. Atlaisvinkite krovimo angos laikiklį, tuomet nuleiskite į darbinę padėtį.

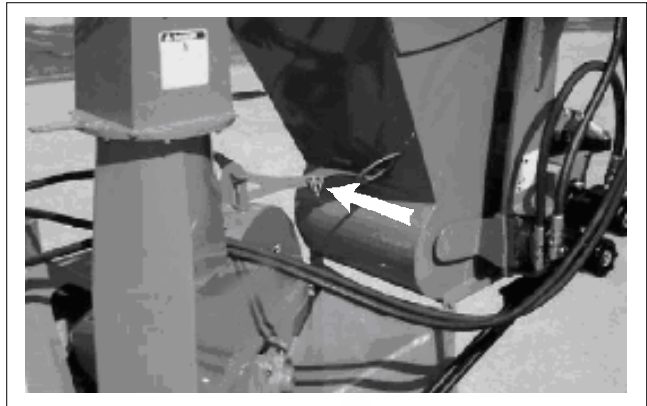

Pav. 6 TRANSPORTAVIMO PADĖTIS

10. Priveržkite tvirtinimo varžtus.

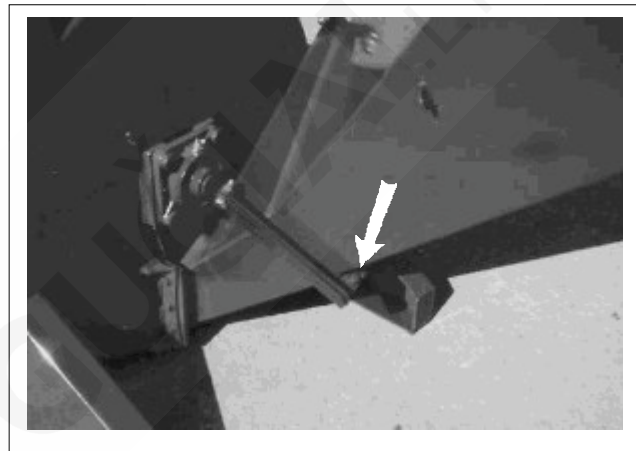

Pav. 7 TVIRTINIMO VARŽTAI

11. Prijunkite darbinio veleno transmisiją:

- a. Pakelkite įvesties veleno apsaugą
- b. Patikrinkite ar kardaninis velenas ir pavaros apsauga dirba laisvai, be kliūčių.
- c. Prijunkite kardaninį veleną prie smulkintuvo veleno spausdami fiksatorių ir stumkite tol, kol užsifiksuos.

PASTABA

Įsitinkinkite, kad kardaninis velenas prijungtas prie traktoriaus.

- d. Nuleiskite apsaugą, kad dengtų veleną.

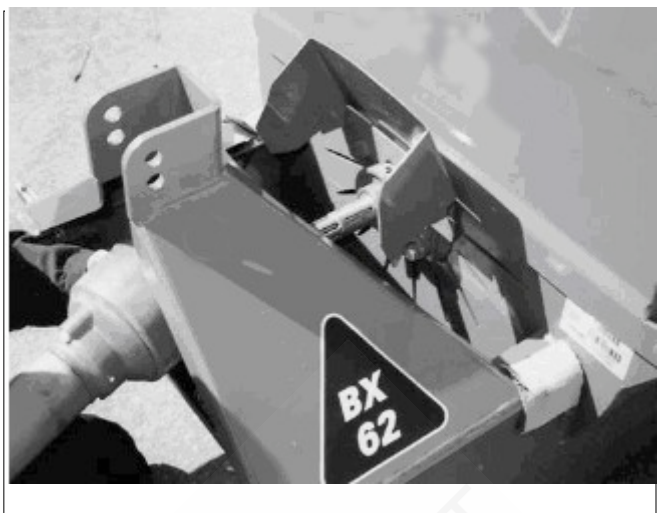

Lygiavimas



Pajungimas

Pav. 8 KARDANINIS VELENAS

12. Nuspauskite išmetimo vamzdžio fiksacijos rankenėlę ir atsukite reikiama kryptim.

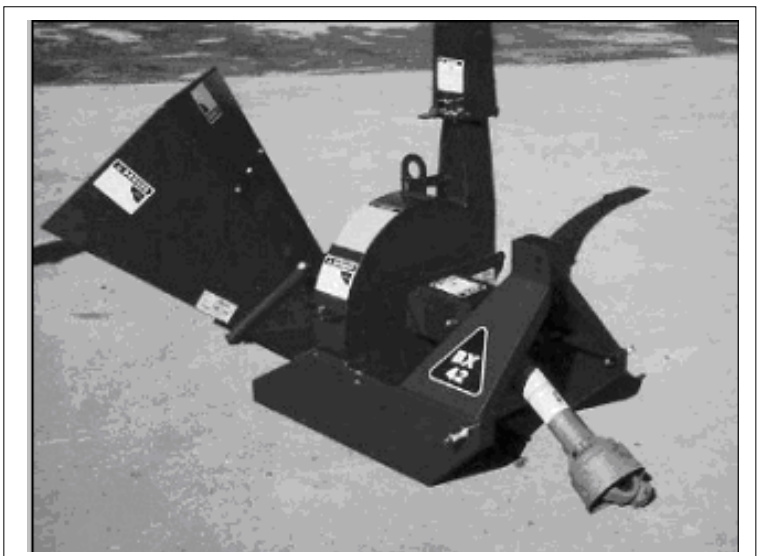

Pav. 9 IŠMETIMO VAMDZIS



SAUGUS VALDYMAS

- Nepamirškite jog labai svarbu yra perskaityti naudotojo instrukciją, bei paisyti saugumo ženklų, kurie yra ant 3 Taškų šakų smulkintuvo. Visi ženklai yra jūsų pačių bei aplinkinių saugumui užtikrinti.
- Asmeninės apsaugos priemonės, tokios kaip klausos apsauga, šalmas, apsauginiai akiniai, apsauginiai batai bei pirštinės, yra rekomenduojami per surinkimo, taisymo, montavimo bei eksploatavimo darbus. Būkite atsargūs, kad ilgi plaukai, papuošalai ar laisvi drabužiai nebūtų įtraukti į judančias dalis.
- Sustokite, išjunkite variklį. Užvedimo ranktelį pasidėkite į kišenę. Įjunkite parkavimo režimą ir palaukite kol visos judančios detalės nustos veikti. Tik tuomet kai viskas sustos, galėsite pradėti tvarkyti ar liesti detales.
- Nelaikykite užvedę agregato neventiliuojamoje uždaroje patalpoje, nuo variklio išmetamųjų dujų galima uždusti.
- Būkite atsargūs dedami medieną į smulkintuvą. Jokiu būsu nedėkite metalo, skardinių, butelių ar stiklo, akmenų ar kitokios netinkamos medžiagos į medienos smulkintuvą. Netinkamai medžiagai pakliuvus į smulkintuvą nepulkite jos išiminti. Visų pirma užgesinkite variklį, išimkite raktelį ir palaukite kol visos judančios dalys nustos veikti.
- Niekuomet nevirtokite alkoholio ar vaistų, kurie galėtų, susilpninti Jūsų aktyvumą ar koordinaciją naudojantis įranga. Pasitarkite su savo gydytoju jei vartojate būtinuosius vaistus, kurie gali pakenkti jūsų galimybei valdyti įrangą.
- Jokiu būdu nevėžinkite žmonių ant įrangos. Tam nėra pritaikytos specialios vietos.
- Niekuomet neleiskite vaikams žaistie prie įrangos arba ją valdyti, taip pat žmonėms nesusipažinusiems su naudojimo instrukcija bei taisyklėmis.
- Jokiu būsu neikiškite rankų į rotorius ar smulkinimo angą, kuomet variklis yra įjungtas. Uždėkite bei užfiksuokite apsaugas prieš užvedant variklį.
- Nejudinkite arba netransportuokite smulkintuvo kuomet veikia rotorius.
- Transportuojant neviršykite saugaus leistino greičio.
- Prižiūrėkite hidraulinę sistemą, žarnas, kad būtų tvarkinga bei nebūtų tepalo nuotekio.
- Prižiūrėkite, kad darbo zona būtų tvarkinga. Dirbkite tik ant lygaus paviršiaus.
- Nenukreipkite išmetimo į žmones, gyvūnus ar pastatus. Išmetamos skeveldras gali sužeisti.

5. 1 NAUJAM PRIEMONĖS VALDYTOJUI ARBA SAVININKUI

3 Taškų Pakabinamas medienos smulkintuvas yra pritaikytas smulkinti medienos atžaišas, šakas, mažus medelius, krūmus, bei kitus įvairius medienos pluoštus. Susmulkinta mediena gali būti panaudota įvairiai paskirčiai.

Agregato savininko arba valdytojo pareiga yra perskaityti visą instrukciją bei informacinius ženklus ir apmokyti šiuo įrenginius naudotis kitą priemonės valdytoją. Saugus naudojimas šiuo agregatu užtikrins ne tik Jūsų pačių saugumą, bet ir aplinkinių. Žmonės kurie nėra apmokyti naudotis šiuo agregatu, to daryti negali.

5.2 AGREGATO KOMPONENTAI

3 Taškų pakabinamas šakų smulkintuvas – tai rotorius su peiliais, skirtais medienos smulkinimui. Kiekvienas rotorius turi 4 peilius Ir twig-break- mažų medienos atplaišų generavimui. Stacionarus peilis, užpakalinėje rotoriaus dalyje esantys peiliai yra skirti medienos smulkinimui.

- A Rankinė įkrovimo anga
- B Išmetamoji anga
- C Rotoriaus korpusas
- D Rotoriaus ašmenys
- E Priešpeilis
- F Šakų smulkintuvas
- G Srauto kreiptuvas
- H Hidraulinė įkrovimo anga
- J Hidraulinė įkrovimo kontrolė
- K Hidraulinis motoras
- L Kardaninio veleno varančioji pavara
- M Rotorius
- N Mentė
- O 3 Taškų pakabinimo sistema

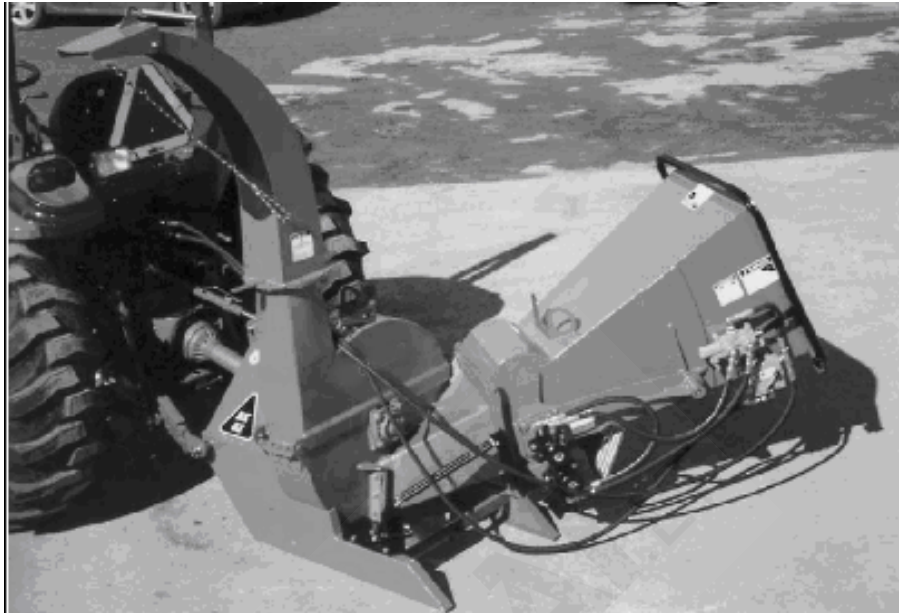

Pav. 10 AGREGATO KOMPONENTAI

5.3 ĮRENGINIO PRIEŽIŪRA

Pirma karta eksploatuojant agregatą rekomenduojama patikrinti šiuos mechaninius elementus:

A. Po 1 valandos darbo:

1. Suvaržykite varžtus ir veržles.
2. Patikrinkite rotorius guolių būklę.
3. Patikrinkite of the twig-breaker, rotorius ir priešpeilio peilių būklę.
4. Patikrinkite ar neįsipainiojo jokios pašalinės medžiagos. Jei taip atsitiko - jas pašalinkite.
5. Sutepkite visus tepimo taškus.

B. Po 10 valandų darbo:

1. Pakartokite A sekcijos visus 5 žingsnius.
2. Pereikite prie aptarnavimo ir techninės priežiūros tavrkarščių, skyriuje apie priežiūrą.

5.4 PRIEŠ PRADEDANT DIRBTI, BŪTINA

Dėl asmeninio operatoriaus ir aplinkinių saugumo, bei tinkamos prietaiso mechnaninės būklės svarbu laikytis šių taisyklių:

1. Sutepkite tepimo taškus kaip nurodyta garfike.
2. Patikrinkite rotorius, peilius ir šakų smulkintuvą. Pašalinkite bet kokią įsipainiojusią medžiagą.
3. Patikrinkite šakų smulkintuvą, rotorius ir priešpeilių būklę. Esant reikalui pakeiskite naujais.
4. Įsitinkite jog visi guoliai laisvai sukasi.
5. Įsitinkite jog visos apsaugos yra savo vietose, ir tinkamai pritvirtintos.
6. Patikrinkite įkrovimo angos užuolaidos būklę. Jos būlė turi būti nepriekaištinga, kad išvengtūmėte iššokančių skiedrų.

5. 5 VARANČIOJI PAVARA

3 Taškų pakabinamo smulkintuvo kardaninis velenas dažniausiai gali būti per ilgas Jūsų technikai. Labai svarbu, kad kardaninis velenas laisvai judėtų. Jeigu kardaninis velenas bus per ilgas, jis gali pažeisti traktoriaus ar smulkintuvo guolius.

1. **Norėdami nustatyti tinkamą varančios pavaros ilgį, sekite šiomis instrukcijomis:**
 - a. Įsitikinkite jog jūsų kelyje nebus pašalinių asmenų, ypačingai mažų vaikų.
 - b. Smulkintuvą prikabinkite prie traktoriaus (žiūrėkite 5.8), varančiosios pavaros kabinti nereikia.
 - c. Pakelkite į tokį aukštį, kad traktoriaus ir smulkintuvo velenai būtų vienodame lygyje.
 - d. Pamatuokite atstumus tarp velenų fiksavimo griovelių, kurie yra ant traktoriaus darbinio veleno, o ant agregato smulkintuvo veleno.
 - e. Taip pat pamatuokite varančiosios pavaros išmatavimus.
 - f. Jei išmatavimai nesutampa – reikės trumpinti varantįjį veleną taip kaip pavaizduota paveikslėlyje.
 - g. Sumontuokite abu veleno galus.
 - h. Įsitikinkite jog velenas slankioja laisvai. Jei taip nėra, išskirkite abu galus ir neapšerpetoję pjauti veleno galai.

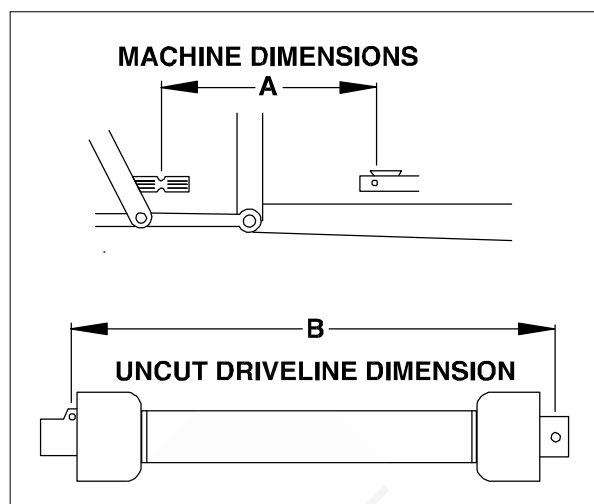

Pav. 11 VARANČIOJI PAVA

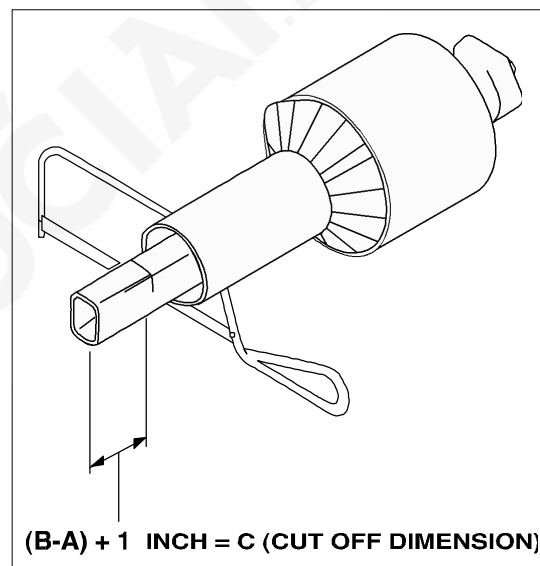

Pav. 12 PJOVIMO PARAMETRAI

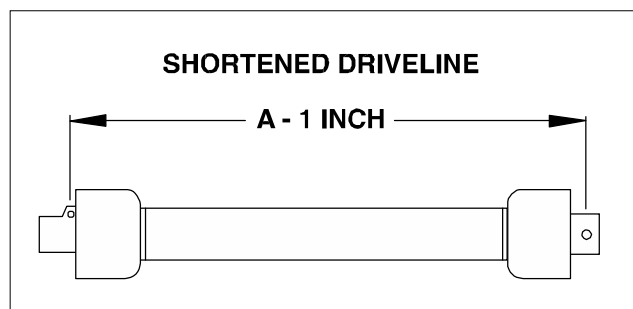

Pav. 13 TRUMPINIMAS

5.6 MONTAVIMAS IR TRAKTORIAUS PRIKABINIMAS

Norint prikabinti prie traktoriaus smulkintuvą, sekite šiomis instrukcijomis:

1. Įsitikinkite jog jūsų kelyje nebus pašalinių asmenų, ypačingai mažų vaikų.
2. Įsitikinkite jog yra pakankamai laisvos vietos, kad prikabinti smulkintuvą.
3. Nuleiskite traktoriaus prikabinimo traukes į apatinę poziciją.
4. Sulyginkite traktoriaus prikabinimo traukes į vienodą lygį.
5. Montavimas be greitojo pakabinimo.

SVARBU

Norint nuleisti prikabinimo traukes, gali prireikti suteikti daugiau svorio.

- a. prikabinkite tiap kaip parodyta paveikslėliuose

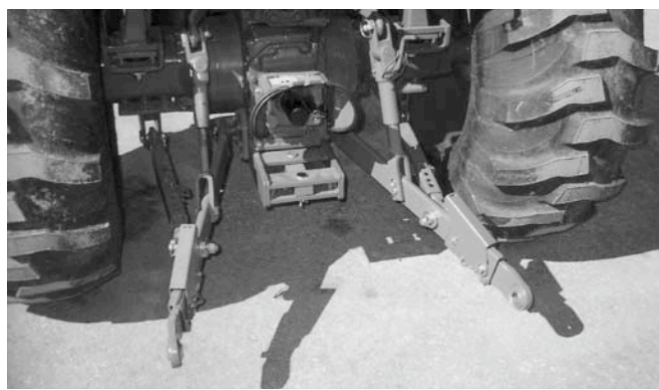

Pav. 14 TRAKTORIAUS APATINĖS TRAUKĖS



Pav. 15 APATINĖS TRAUKĖS



Pav. 16 CENTRINĖ TRAUKĖ

6. Prijunkite kardaninio veleno varančiąją pavarą:

ĮSIDĖMĖKITE

Įsitinkite, kad veleno slankioji dalis yra sutepta, o veleno apsauga sumontuota tinkamai.

- a. Užmaukite kardaninio veleno galus ant traktoriaus ir smulkintuvo velenų.
- b. Įsitinkite jog fiksatoriai yra tinkamai užsifiksavę.

ĮSIDĖMĖKITE

Varančioji pavara turi būti atpjauta jau reikiamo ilgio.

ĮSIDĖMĖKITE

Jungdami hidrauliką visuomet naudokite apsaugas.

7. Prijunkite hidrauliką:

- a. Prieš sujungdami švariai nuvalykite greito sujungimo movas.
 - b. Prijunkite žarnas prie traktoriaus bei įsitinkite jog jungtys tinkamai užfiksuotos.
8. Iš lėto nuleiskite ir pakelkite smulkintuvą, stebėdami, kad kardaninis velenas.
 9. Sureguliuokite traukes taip, kad smulkintuvas būtų horizontalioje padėtyje. Smulkintuvas turi visuomet būti prie žemės, darbinėje padėtyje.
 10. Norint atkabinti – pakartokite visas šias procedūras nuo galo.

WARNING	
	
HIGH PRESSURE FLUID HAZARD To prevent serious injury or death from high-pressure fluid:	
<ul style="list-style-type: none">• Relieve pressure on system before repairing or adjusting.• Wear proper hand and eye protection when searching for leaks. Use wood or cardboard instead of hands.• Keep all components in good repair.	



Pav. 17 LYGIAVIMAS

5.7 KONTROLĖ

1. Kreiptuvo pozicija:

Išmetimo vamzdžio gale yra sumontuotas kreiptuvas, kuris yra valdomas mechaniniu būdu. Nukreipus kreiptuvą reikiama kryptim, užveržkite jį rankenėle

2. Kardaninio veleno kontrolė:

Ijunkite reikiamą traktoriaus darbinio veleno pavarą (nuo 540 iki 1000 apsukų per minutę). Pavarų apsukų informacija turi būti nurodyta traktoriaus naudojimo



Pav. 18 KREIPTUVO POZICIONAVIMAS

www.MARGUČIAI.lt

5. 8 VALDYMAS



SAUGUS VALDYMAS

- Nepamirškite jog labai svarbu yra perskaityti naudotojo instrukciją, bei paisyti saugumo ženklų, kurie yra ant 3 Taškų šakų smulkintuvo. Visi ženklai yra jūsų pačių bei aplinkinių saugumui užtikrinti.
- Asmeninės apsaugos primonės, tokios kaip klausos apsauga, šalmas, apsauginiai akiniai, apsauginiai batai bei pirštinės, yra rekomenduojami per surinkimo, taisymo, montavimo bei eksplotavimo darbus. Būkite atsargūs, kad ilgi plaukai, papuošalai ar laisvi drabužiai nebūtų įtraukti į judančias dalis.
- Sustokite, išjunkite variklį. Užvedimo ranktelį pasidėkite į kišenę. Įjunkite parkavimo režimą ir palaukite kol visos judančios detalės nustos veikti. Tik tuomet kai viskas sustos, galėsite pradėti tvarkyti ar liesti detales.
- Nelaikykite užvedę agregato neventiliuojamoje uždaroje patalpoje, nuo variklio išmetamųjų dujų galima uždusti.
- Būkite atsargūs dedami medieną į smulkintuvą. Jokiu būsu nedėkite metalo, skardinių, butelių ar stiklo, akmenų ar kitokios netinkamos medžiagos į medienos smulkintuvą. Netinkamai medžiagai pakliuvus į smulkintuvą nepulkite jos išiminėti. Visų pirma užgesinkite variklį, išimkite raktelį ir palaukite kol visos judančios dalys nustos veikti.
- Niekuomet nevirtokite alkoholio ar vaistų, kurie galėtų, susilpninti Jūsų aktyvumą ar koordinaciją naudojantis įranga. Pasitarkite su savo gydytoju jei vartojate butinuosius vaistus, kurie gali pakenkti jūsų galimybei valdyti įrangą.
- Jokiu būdu nevažinkite žmonių ant įrangos. Tam nėra pritaikytos specialios vietos.
- Niekuomet neleiskite vaikams žaisti prie įrangos arba ją valdyti, taip pat žmonėms nesusipažinusiems su naudojimo instrukcija bei taisyklėmis.
- Jokiu būsu neikiškite rankų į rotorius ar smulkinimo angą, kuomet variklis yra įjungtas. Uždėkite bei užfiksokite apsaugas prieš užvedant variklį.
- Nejudinkite arba netransportuokite smulkintuvo kuomet veikia rotorius.
- Transportuojant neviršykite saugaus leistino greičio.
- Prižiūrėkite hidraulinę sistemą, žarnas, kad būtų tvarkinga bei nebūtų tepalo nuotekio.
- Prižiūrėkite, kad darbo zona būtų tvarkinga Dirbkite tik ant lygaus paviršiaus
- Nenukreipkite išmetimo į žmones, gyvūnus ar pastatus. Išmetamos skeveldras gali sužeisti.

3 Taškų pakabinamą šakų smulkintuvą yra lengva valdyti. Kiekvienas agregato valdytojas privalo peržiūrėti šį skyrių, kad susipažintų su valdymo ir saugumo procedūromis. Kuomet valdysite agregatą, sekite šiomis instrukcijomis:

1. Įsitinkite jog jūsų kelyje nebus pašalinių asmenų, ypačiai mažų vaikų.
2. Peržiūrėkite ir sekite Priešvaldymo (žiūrėkite pav. 5.4).
3. Pritvirtinkite agregatą prie traktoriaus (žiūrėkite pav. 5.6).
4. Važiukite į vietą kurioje dirbsite.
5. Įjunkite parkavimo režimą.
6. Užgesinkite variklį.
7. Ištraukite užvedimo raktelį ir pasidėkite jį įkišenę.
8. Nukreipkite krovimo angą į darbinę poziją ir ją užfiksuokite.
9. Pakreipkite išmetimo angą į jos darbinę padėtį.

10. Darbo pradžia:

- a. Užveskite traktoriaus variklį
- b. Variklio apsukas nustatykite minimalias.
- c. Atsargiai įjunkite darbinį veleną.

11. Avarinis stabdymas

Sustabdykite traktorių esant avarinei situacijai. Prieš užvedant variklį sutvarkykite gedimą.

12. Krovimas:

a. Rankinis krivomas:

- Nesukubėdami įdėkite medieną į krovimo angą.
- Niekomet nenaudokite jėgos kraunant medieną į rotorių.
- Niekomet nestumkite medienos į rotorių pernelyg greitai. Jei variklis ima lėčiau dirbti, sulėtinkite tempą ir Jūs.
- Būkite atsargus ir neikiškite rankų į krovimo angą toliau nei apsauginiai gautuvai.
- Naudokite šaką ar pagalį medienos stumimui jai užstrigus.



Pav. 19 KROVIMO/IŠMETIMO ANGA

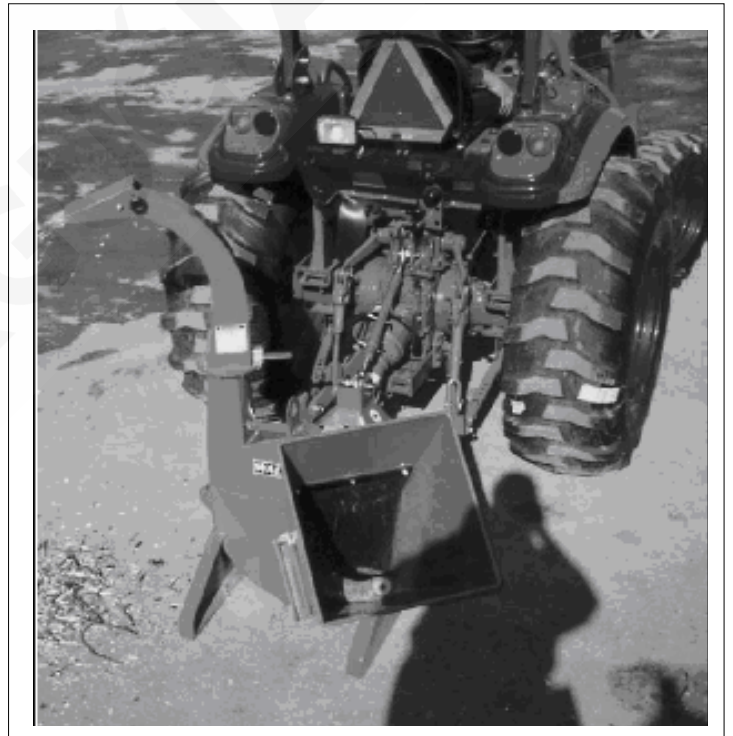

Pav. 20 VALDYMAS

13. Visuomet dėvėkite asmeninės apsaugos priemones naudojantis įranga. Avėkite slydimui atsparius batus, nešiokite apsauginius akinius ir veido apsaugą, dėvėkite apsaugines pirštines, bei naudokite klausos apsaugą.
14. Jokiu būsu nedėkite metalo, skardinių, butelių ar stiklo, akmenų ar kitokios netinkamos medžiagos į medienos smulkintuvą. Netinkamai medžiagai pakliuvus į smulkintuvą nepulkite jos išiminti. Visų pirma užgesinkite variklį, išimkite raktelį ir palaukite kol visos judančios dalys nustos veikti. Patikrinkite ar niekas nebuvo sugadinta.

15. Peiliai:

Yra 2 rūšys peilių, kurie yra naudojami agregate. Jie dirba visi kartu. Tokiu būdu mediena yra pjaunama ir smulkinama

a. **Rotoriaus peiliai:**

Rotorius yra aprūpintas keturiais 90° laipsnių peiliais, vienu priešais kitą. Jei vienas peilis turi būti keičiamas, priešais jį peilis taipogi privalo būti pakeistas.

b. **Priešpeiliai:**

Kiekvienas agregatas yra aprūpintas priešpeiliais, kurie veikia kaip stabdis judantiems peiliam.



16. Reguliavimas:

Norint užtikrinti efektyvų darbą, peilis ir priešpeilis turi būti tinkamai sureguliuoti. Atstumas tarp peilio ir priešpeilio turi būti 7mm.

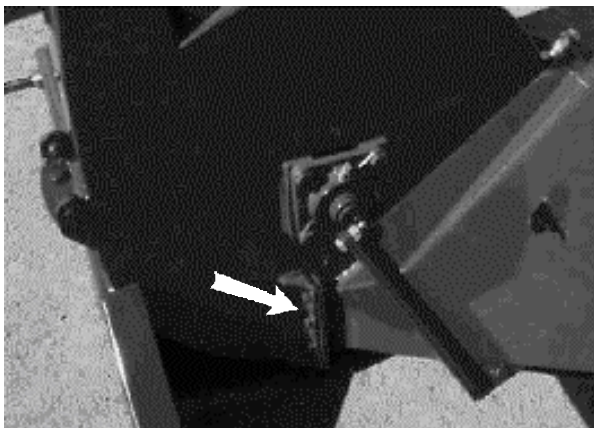
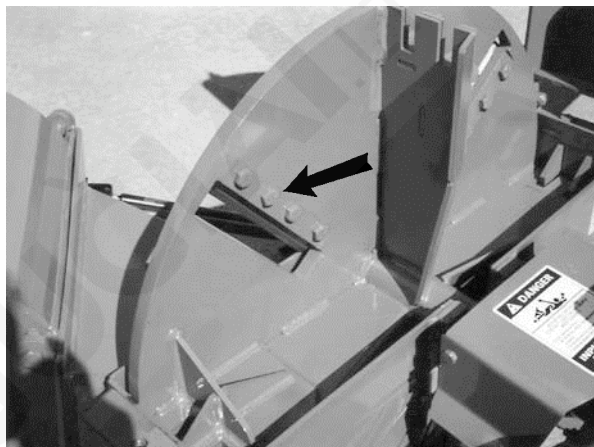
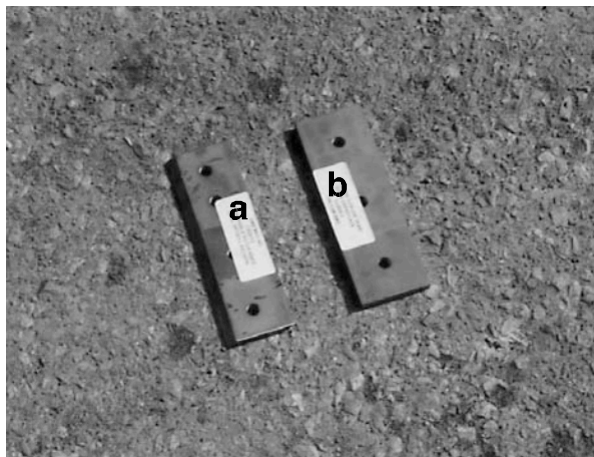

Pav. 21 PEILIAI

17. Valymas:

Profilaktiškai pravalykite agregatą, taip išvengsite dulkių ir pašalinių šiukšlių. Kai agregatas yra švarus ir tvarkingas, mažesne rūdijimo tikimybė.

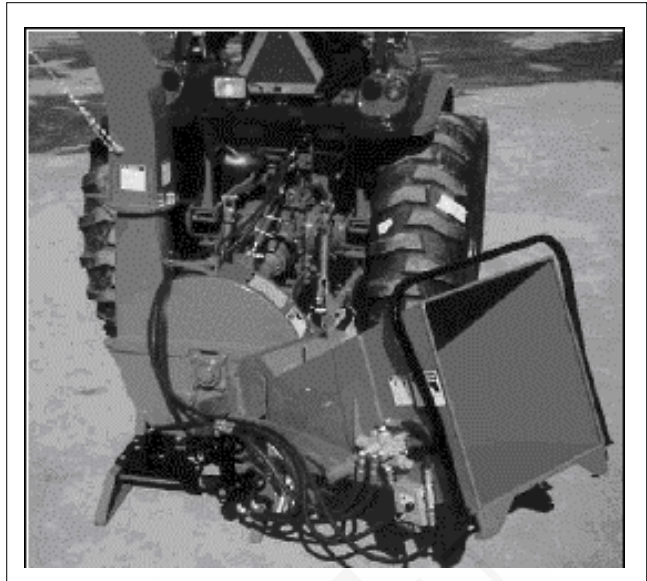

Pav. 22 VALYMAS

18. Apsauginiai gožtuvai:

Krovimo angoje yra sumontuoti apsauginiai guminiai gožtuvai. Jie skirti apsaugoti nuo galinčių iššokti skiedrų, kurios gali sužeisti aplinkinius. Prieš pradėdant dirbti, visuomet įsitikinkite jog jie yra tvarkingi.

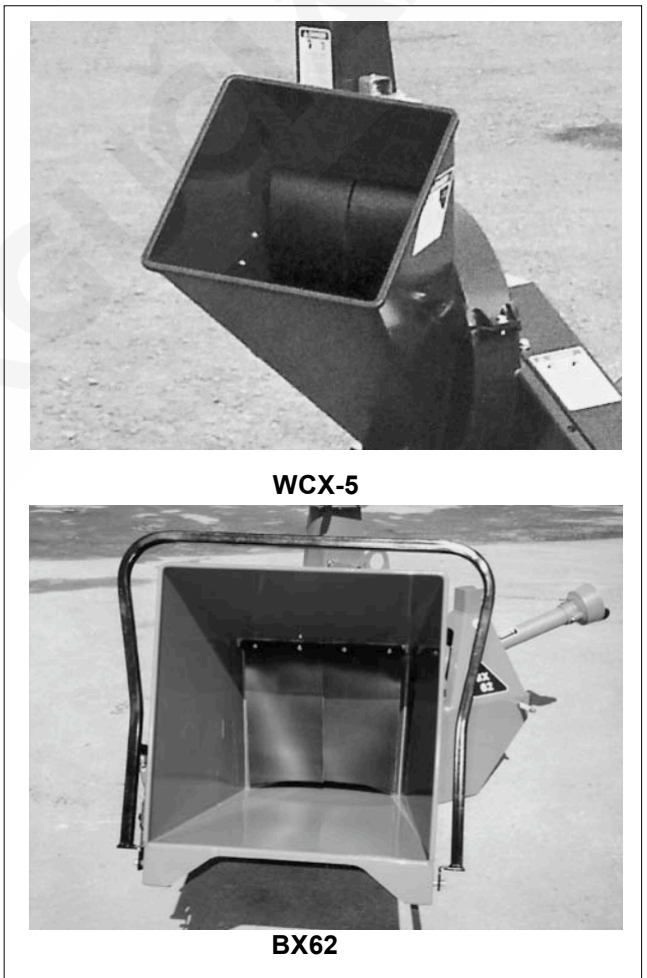

Pav. 23 APSAUGINIS GOŽTUVAS

19. Peilių galandimas:

Rotoriaus ir priešpeilio peiliai turi būti galandami, kad tinkamai išnaudotų savo galimybes. Rekomenduojama pašalinti rotoriaus peilius iš rotoriaus, kuomet yra galandama. Visuomet galaskite peilius 45° kampu, taip užtikrinsite geriausią pjovimo galią. Sumontavę peilius atgal, įsitikinkite jog jie yra užeršti tinkama jėga.

20 . Apsaugos priemonės:

Kiekvienas asmuo privalo dėvėti asmenines apsaugos priemones, kuomet yra dirbama su smulkintuvu, ar būnama šalia jo. Šios apsaugos yra skirtos išvengti susižalojimo dirbant.

- Saugumo bei slydimui atsparūs batai
- Apsauginiai akiniai ir veido apsauga
- Klausos apsauga
- Specialios pirštinės



Pav. 25 APSAUGOS PRIEMONĖS

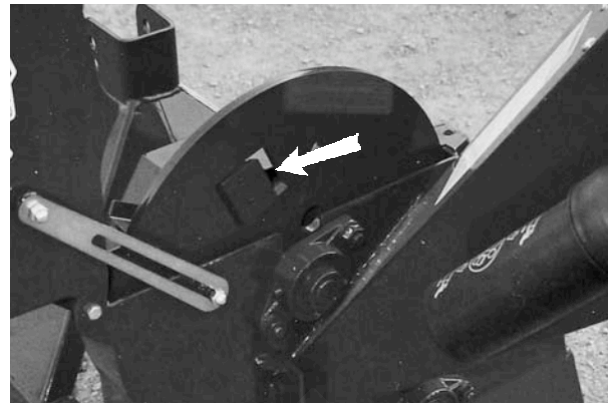

WCX-5

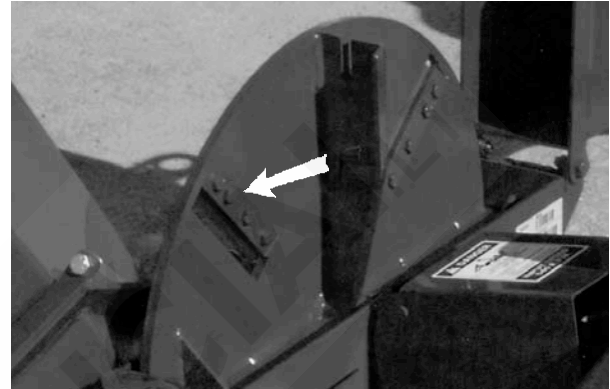

BX42

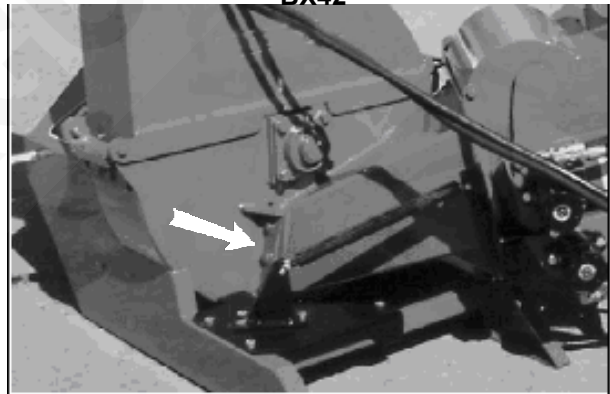

Priešpeilis



a. Rotoriaus peilis b. Priešpeilio peilis

Pav. 24 PEILIAI

21. Operaciniai patarimai:

- a. Prižiūrėkite savo darbo zoną, kad ji būtų tvarkinga.
- b. Jokiu būdu nekiškite rankų ar kitų kūno dalių į smulkintuvą. Naudokite šaką arba pagalį norint stumtelėti medieną į rotorius.
- c. Būkite atsargūs ir niekuomet nenukrepkite išmetamojo vamzdžio į žmones ar gyvūnus. Visuomet dėvėkite tinkamus apsaugos drabužius. Jokiu būdu nelaikykite rankų ar kojų prie išmetamojo vamzdžio.
- d. Būkite atsargūs dedami medieną į smulkintuvą. Jokiu būdu nedėkite metalo, skardinių, butelių ar stiklo, akmenų ar kitokios netinkamos medžiagos į medienos smulkintuvą. Netinkamai medžiagai pakliuvus į smulkintuvą nepulkite jos išiminti. Visų pirma užgesinkite variklį, išimkite raktelį ir palaukite kol visos judančios dalys nustos veikti.



Pav. 26 VEIKIMAS

www.MARGUC

5.9 TRANSPORTAVIMAS



SAUGUMAS TRANSPORTUOJANT

1. Įsitinkite jog jūsų transportuojama priemonė atitinka Valstybės ir vietos reglamentuojamus saugumo ir transportavimo įstatymus viešuosiuose keliuose.
2. Įsitinkite, kad visos lempos, žibintai ir atšvaitai yra puikiai veikiantys ir tam skirtose vietose, kaip nurodyta pagal kelių eismo taisykles.
3. Niekada neviršykite leistino saugaus greičio, būkite atidūs posūkiuose bei sudetinguose kelio ruožuose.
4. Pakelkite ir pritvirtinkite krovimo angą prieš transportuojant.
5. Įsitinkite jog priekaba yra tinkamai prikabinta.
6. Jokiu būdu nevirtokite alkoholio prieš vairuodami.
7. Būkite mandagus ir saugus vairuotojas. Duokite pirmenybę kitom transporto priemonėms.
8. Niekomet nevežinkite kitų žmonių.

Gabendami prietaisą sekite šiomis instrukcijomis:

1. Įsitinkite jog jusų kelyje nebus pašalinių asmenų, ypatingai mažų vaikų.
2. Įsitinkite, kad visos lempos, žibintai ir atšvaitai yra tam skirtose vietose, kaip nurodyta pagal kelių eismo taisykles.
3. Įsitinkite, kad agregatas yra tinkamai prikabintas prie traktoriaus.
4. Niekomet nevežinkite kitų žmonių.
5. Niekada neviršykite leistino saugaus greičio, būkite atidūs posūkiuose bei sudetinguose kelio ruožuose.
6. Jokiu būdu nevirtokite alkoholio prieš vairuodami.
7. Pakelkite ir pritvirtinkite piltuvą prieš transportuojant.



Pav. 27 TRANSPORTAVIMAS

5. 10 SANDELIAVIMAS



SAUGUMAS

- Sandeliuokite pašaliniais nepasiekiamoje vietoje.
- NEleiskite vaikams žaisti sandeliuojamoje patalpoje.
- Sandeliuokite vietoje, kurioje nėra drėgmės.

5.10.1 SANDELIAVIMAS

Pasibaigus darbo sezonui patikrinkite visas 3 Taškų pakabinamo šakų smulkintuvo pagrindinę sistemą. Sutaisykite arba pakeiskite susidėvėjusias dalis, kad išvengtume problemų ateinančio sezono metu.

Prieš sandeliavimą:

1. Nuo agregato nurinkite visus pašalinius dalykus.
2. Aukštu slėgiu nuplaukite agregatą, kad neliktų dumblo ar purvo.
3. Patikrinkite visas detales kurios sukasi, kad nebūtų kas įsipainioję. Jei kas bus įsipynę – pašalinkite.

4. Užveskite agregatą ir leiskite padirbti keleta minučių, kad išgaruotų visa drėgmė.
5. Krovimo angą pakelkite ir užfiksuokite.
6. Padažykite esamus įbrėžimus ar įtrūkimus, kad išvengtumėte rūdijimo proceso.
7. Geriausia yra agregatą sandeliuoti uždaroje patalpoje. Jei tam neturite galimybės, sandariai uždenkite vandeniu nepralaidžia medžiaga.
8. Sandeliuokite tokioje vietoje, kur nebūtų aktyvus žmonių judėjimas.
9. Neleiskite vaikams žaisti prie sandeliuojamo agregato.

5.10.2 PASIRUOJIMAS NAUJAM SEZONUI

Ruošiantis naujam sezonui turite:

1. Jei agregatas buvo apgaubtas kokia tai medžiaga – ją pašalinkite.
2. Sekite pasiruošimo nurodymais



Pav. 28 SANDELIAVIMAS

6 PRIEŽIŪRA IR APTARNAVIMAS



SAUGUMAS

- Gera priežiūra užtikrins ilgą tarnavimo laiką.
- Svarbu būti atsakingam už priežiūrą:
 - Priežiūros zona privalo būti saugi bei švari.
 - Įsitikinkite jog elektros lizdai ir pretaisai yra tinkamai įžeminti.
 - Naudokite tinkamą apšvietimą.
- Įsitikinkite jog patalpa kurioje dirbate yra gerai ventiliuojama. Niekuomet nedirbkite uždaroje patalpoje su įjungtu varikliu. Nuo išmetamųjų dūmų galite užtrokšti.
- Prieš pradėdami darbą išjunkite variklį, įjunkite stabdį, išjunkite kuro vožtuvą..
- Niekuomet nedirbkite po įranga, nebent ji yra saugiai blokuojama.
- Visuomet dirbdami naudokite apsaugos priemones, tokias kaip regos, klausos, rankų apsaugas. Naudokite storas arba odines prištines kuomet liečiatės prie peilių.
- Keičiant detales atsaginėmis, visipmet naudotikes originalias ir tinkamas tam agregatui. Gamintojas nebus atsakingas už sukeltą žalą, jei buvo naudotos netinkamos ar neoriginalios detalės.
- Atliekant šios įrangos techninę priežiūrą, Gesintuvas ir pirmosios pagalbos rinkinys turėtų būti lengvai pasiekami.
- Periodiškai priveržkite visus esamus varžtus, ir veržles. Patikrinkite ar visos elektronikos ir kuro jungtys yra tinkamai apsaugotos.
- Prieš pradėdami eksploatuoti įrenginį, įsitikinkite, jog visos apsaugos ir prietaisai yra tinkamai pritvirtinti.

6.1 APTARNAVIMAS

6.1.1 TEPALAS IR SKYSČIAI

1. **Sutepimas:**
Naudokite tepimo taškų tepalą.

6.1.2 SUTEPIMAS

1. Tepimui naudokite rankinį tepimo įrankį.
2. Vietą kurią sutepinėsite, prieš tai būtina nuvalykite švariu skudurėliu, kad išvengtumėte žvyro ar purvo.
3. Sudegusias ar įtrūkusias detales, pakeiskite naujomis.
4. Jeigu tepimo taškas nepriima tepalo, išsukite jį ir išvalykite. Esant reikalui jį pakeiskite.

6.1.3 APTARNAVIMO PERIODIŠKUMAS

Aptarnavimo periodiškumas priklausomas nuo normalių naudojimo sąlygų. Dėl sunkių ar neįprastų sąlygų gali būti reikalingas dažnesnis alyvos ar tepalų keitimas.

Valanda arba kasdien

1. Sutepkite kardaninio veleno varančiąją pavara.

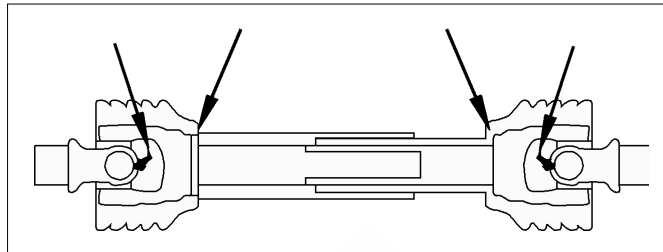

Pav. 29 KARDANINIO VELENO VARANČIOJI PAVARA

40 valandų arba kas savaitę

1. Sutepkite kardaninio veleno slankiojančiąją dalį.



Pav. 30 SLANKIOJANČIOJI DALIS

2. Patikrinkite įvesties pavara, bei diržo įtempimą.

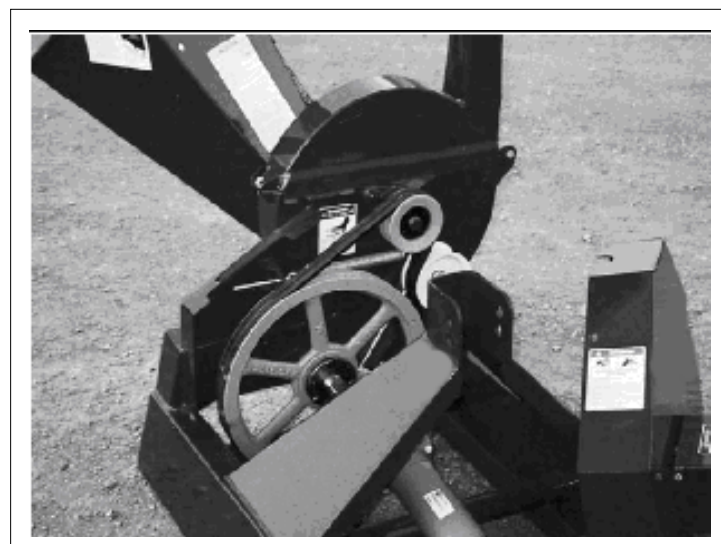

Pav. 31 DIRŽO ĮTEMPIMAS

3. Patikrinkite peilių aštrumą:

- a. Rotoriaus
- b. Priešpeilio

Nuimkite, pagalaskite arba pakeiskite briaunas – darykite kas reikalaujama.

Po 100 valandų darbo

- 1. Sutepkite hidraulinę maitinimo sistemą.
 - a. Rutuliniai guoliai.

Po 100 valandų darbo

- 2. Sutepkite modelio BX42 ir BX62 rotoriaus guolius.

SVARBU

Nepertepkite!



ĮSPĖJIMAS

Paveikslėlyje pavaizduotas agregatas su nuimta arba atidaryta rotoriaus apsauga tik dėl aiškios iliustracijos tikslų. Jokiu būdu nevaldykite agregato be rotoriaus apsaugos.



WCX-5

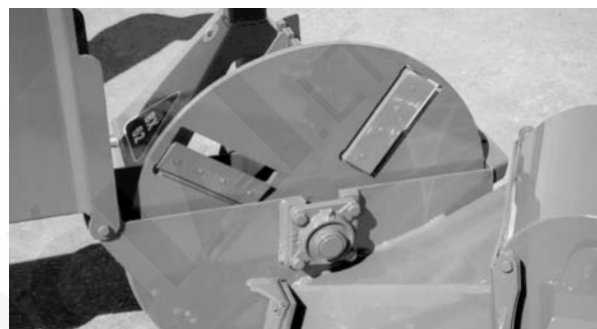

Priešpeiliai



Pav. 32 PEILIAI

3. Sutepkite WCX-5 modelio, veleno guolius.

- a. Rotoriaus
- b. Skriemulio

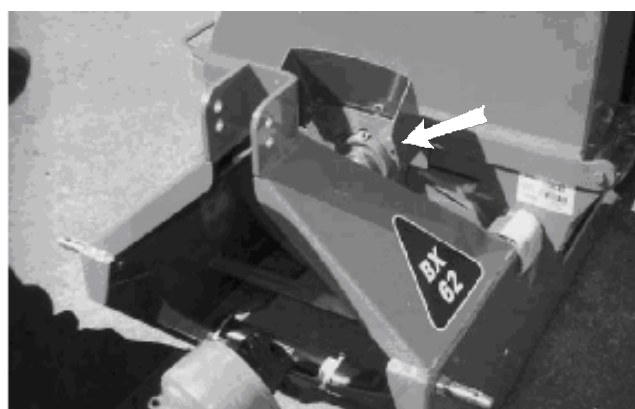

Priekinis



Galinis

Pav. 33 GUOLIAI



Priekinis



Galinis

Pav. 34 WCX-5 Guoliai

SVARBU!
Būtinai kasmet valykite įrenginį

6.2 PRIEŽIŪRA

Tinkama agregato priežiūra leis Jums juo naudotis ilgus metus.

6.2.1 VARANČIOSIOS PAVAROS PRIEŽIŪRA

Varančioji pavara turėtų laisvai slankioti, o apsauginis skydas laisvai sukstis.

1. Išmontuokite iš agregato varančiąją pavarą.
2. Išardykite varančiąją pavarą.
3. Atsuktuvu atsukite fiksuojančius varžtus kurie randami abiejose galuose. Kiekvienoje apsaugoje yra 2 fiksuojančiai varžtai.
4. Ištraukite veleną iš plastikinio vamzdžio apsaugos.
5. Slankiojantiems galams ir grioveliams valyti, naudokite tirpiklį.
6. Abu galus sutepinkite nedideliu kiekiu tepalo.
7. Griovelius sutepinkite nedideliu kiekiu tepalo.
8. Įstatykite kardaninį veleną į apsaugą ir ją tinkamai užfiksuokite.
9. Patikrinkite jog apsaugos ant veleno juda nevaržomai.
10. Surinkite kardaninį veleną.
11. Patikrinkite ar varančioji pavara laisvai juda.
12. Nusidėvėjusius ar sugadintus komponentus pakeiskite naujais.
13. Įmontuokite varančiąją pavarą į agregatą.



Apsaugos nuėmimas



Pav. 35 VARANČIOSIOS PAVAROS KOMPONENTAI

6.2.2 VARANČIOJO DIRŽO ĮTEMPIMAS (Model WCX-5)

Tinkamai suregulius varantįjį diržą užtikrinsite įrenginio bei diržų ilgaamžiškumą

Norėdami patikrinti įtempimą ir lygiavimą, turite:

1. Įsitikinti jog pašaliniai jums nekliudys, ypatingai maži vaikai.
2. Sustokite, išjunkite variklį. Užvedimo ranktelį pasidėkite į kišenę. Įjunkite parkavimo režimą ir palaukite kol visos judančios detalės nustos veikti. Tik tuomet kai viskas sustos, galėsite pradėti tvarkyti ar liesti detales.
3. Nuimkite virš diržo esančią apsaugą.
4. Įtempkite diržuas taip, kad spaudžiant juos 10 lbs jėga, jie turėtų 25 mm laisvą eigą.

SVARBU!

Kuomet veikia smulkintuvas, diržras neturėtų slidinėti.

5. To adjust belt tension:

Use the adjusting bolt on the spring-loaded tensioning pulley to set the belt tension. The bolt should not slip when the machine is being used with a normal load.

6. Norint pakeisti diržą:

- a. Sureguliuokite įtempimo skriemulį į laisvąją poziciją.
- b. Pakeiskite diržą
- c. Nustatykite įtempimo skriemulį.
- d. Sureguliuokite įtempimo skriemulį, kad diržai būtų tinkamai įtempti.
- e. Pirmasias 10 valandų dažnai tikrinkite diržą, taip pat nustatykite reikiamą įtempimą.



Varžto reguliavimas

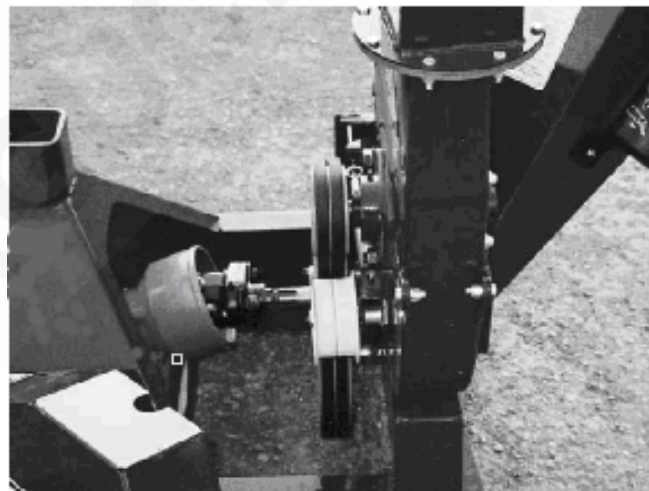

Centravimas

Pav. 36 VARANČIOJI DIRŽO PAVARA



ĮSPĖJIMAS

Paveikslėlyje pavaizduotas agregatas su nuimta arba atidaryta rotatoriaus apsauga tik dėl aiškios iliustracijos tikslų. Jokiu būdu nevaldykite agregato be rotoriaus apsaugos.

7 TECHNINĖS SĄLYGOS

7.1 MECHANINĖ DALIS

	WCX5
Varančioji pavara	Tiesioginė pavara, kardaninis velenas Nenurodyta
Variklis	4" Diametrai, (iki 10 cm)
Smulkintuvo pajėgumas	
Rotoriaus dydis	25"
Rotoriaus peilių skaičius	4
Peilio rūšis	Grūdinto plieno
Rotoriaus svoris	110 lbs
Padavimo sistema	Rankinė / hidraulinė
Išmatavimai (hopper folded)	40" L x 42" x 60" H
Išmetimo vamzdis	360
Išmetimo kreiptuvas	60"
Išmetimo vamzdžio aukštis	nuo 540 iki 1000
Reikiamos apšukos	BX42S -425lbs/BX42R-625lbs
Svoris	

SPECIFIKACIJOS GALI BŪTI KEIČIAMOS BE IŠANKSTINIO ĮSPĖJIMO

7.2 VARŽTO SUKIMO MOMENTAS

VARŽTO SUKIMO MOMENTO TIKRINIMAS

Lentelėse pateikti sukimo momentai įvairiems varžtams. Užveržkite varžtus taip, kaip nurodyta lentelėse apačioje. Periodiškai patikrinkite varžtų užveržimą.

ANGLIŠKOS SUKIMO MOMENTO SPECIFIKACIJOS

Varžto diametrai "A"	Sukimo momentas*					
	SAE 2 (N.m) (lb-ft)		SAE (N.m) (lb-ft)		SAE (N.m) (lb-ft)	
1/4"	8	6	12	9	17	12
5/16"	13	10	25	19	36	27
3/8"	27	20	45	33	63	45
7/16"	41	30	72	53	100	75
1/2"	61	45	110	80	155	115
9/16"	95	60	155	115	220	165
5/8"	128	95	215	160	305	220
3/4"	225	165	390	290	540	400
7/8"	230	170	570	420	880	650
1"	345	225	850	630	1320	970

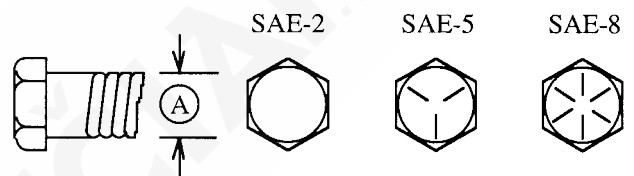

METRINĖS SUKIMO MOMENTO SPECIFIKACIJOS

Varžto diametrai "A"	Sukimo momentas*			
	(N.m) (lb-ft)		0.9 (N.m) (lb-ft)	
M3	.5	.4	1.8	1.3
M4	3	2.2	4.5	3.3
M5	6	4	9	7
M6	10	7	15	11
M8	25	18	35	26
M10	50	37	70	52
M12	90	66	125	92
M14	140	103	200	148
M16	225	166	310	229
M20	435	321	610	450
M24	750	553	1050	774
M30	1495	1103	2100	1550
M36	2600	1917	3675	2710

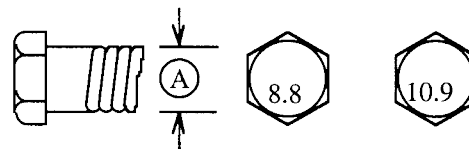

Ši lentelė nurodo nesuteptų ir netepaluotų varžtų ir veržlių užveržimo jėgą. Jei instrukcijoje nėra numatyta tepti varžtus ar veržles – to nedarykite

WWW.MARGUCIAI.LT

INFO@MARGUCIAI.LT

Nauja technika: +370 685 54521

Naudota technika iš Danijos: +370 656 24532

Lenkiškos technikos atsarginės dalys: +370 615 68799

Skandinaviškos technikos atsarginės dalys: +370 682 51607

Farmtrac atsarginės dalys: +370 626 19138

Chemikalų purkštuvai, patikra: +370 616 55819

Fermų įranga: +370 626 19138

Servisas: +370 682 51607

Marketingas: +370 690 70226

Buhalterė: +370 616 55738

Direktorė: +370 699 73969

MARGUČIŲ G. 3, MARGUČIŲ K., MIEŽIŠKIŲ SEN., PANEVĖŽIO RAJ., LT-38100



Vieninteliai atstovai Lietuvoje

FARMTRAC
TRACTORS EUROPE



AKPIL
FRANCE



MCMs
Warka Sp. z o.o.



POM
BRODNICA

SA
AWEX

